

ENTLEERUNG - BEFÜLLUNG - ENTLÜFTUNG : HYDRAULIKSYSTEM DES KLAPPDACHS

1. Vorarbeiten

Fahrzeug in Coupé-Stellung bringen.

Hydraulikeinheit ausbauen  .

2. Entleerung



Abbildung : D4AM002D

Die Befestigungsschraube (1) ausbauen.

Die Hydraulikgruppe (2) durch die Öffnung vollständig entleeren (bei "a").

HINWEIS : Den Hydraulikkreis öffnen.

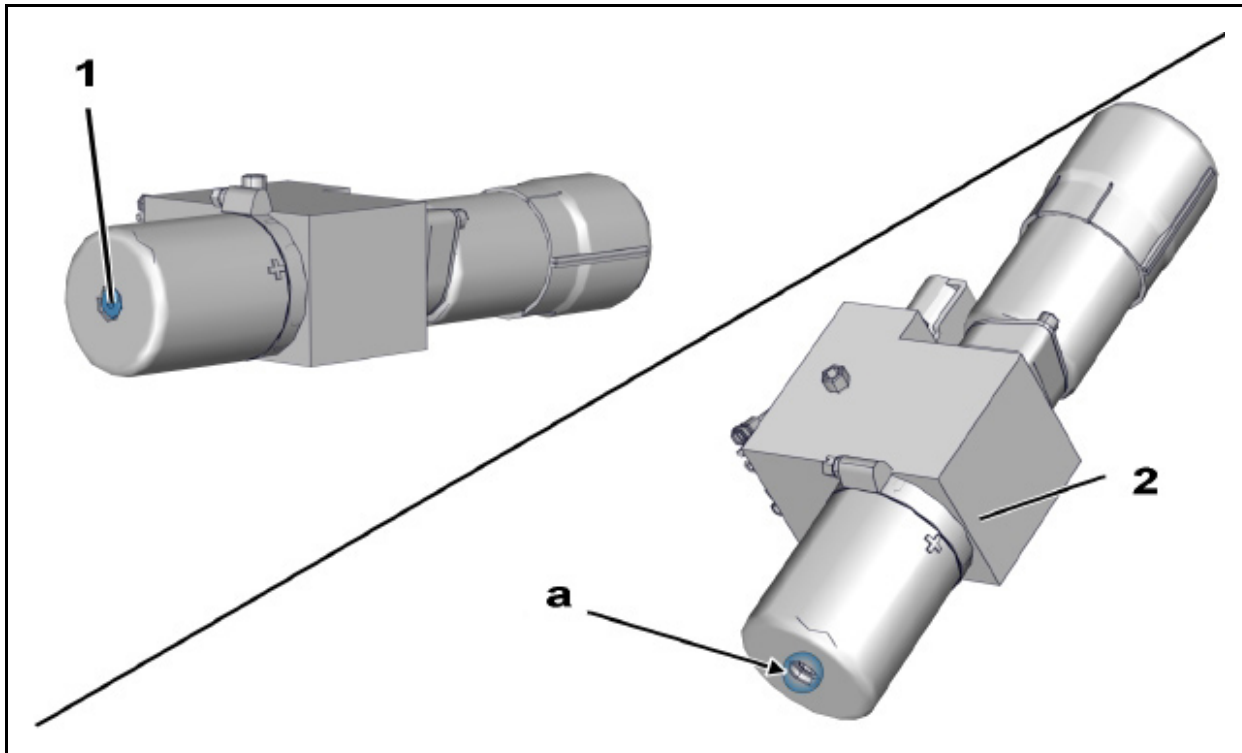
3. Nachfüllung



Abbildung : D4AM003D

ACHTUNG : Keine Arbeiten an der Schelle des Ölbehälters (3) durchführen.

ACHTUNG : Motoröl mit dem Index "M2" verwenden.

"A" Motoröl-Höchststand.

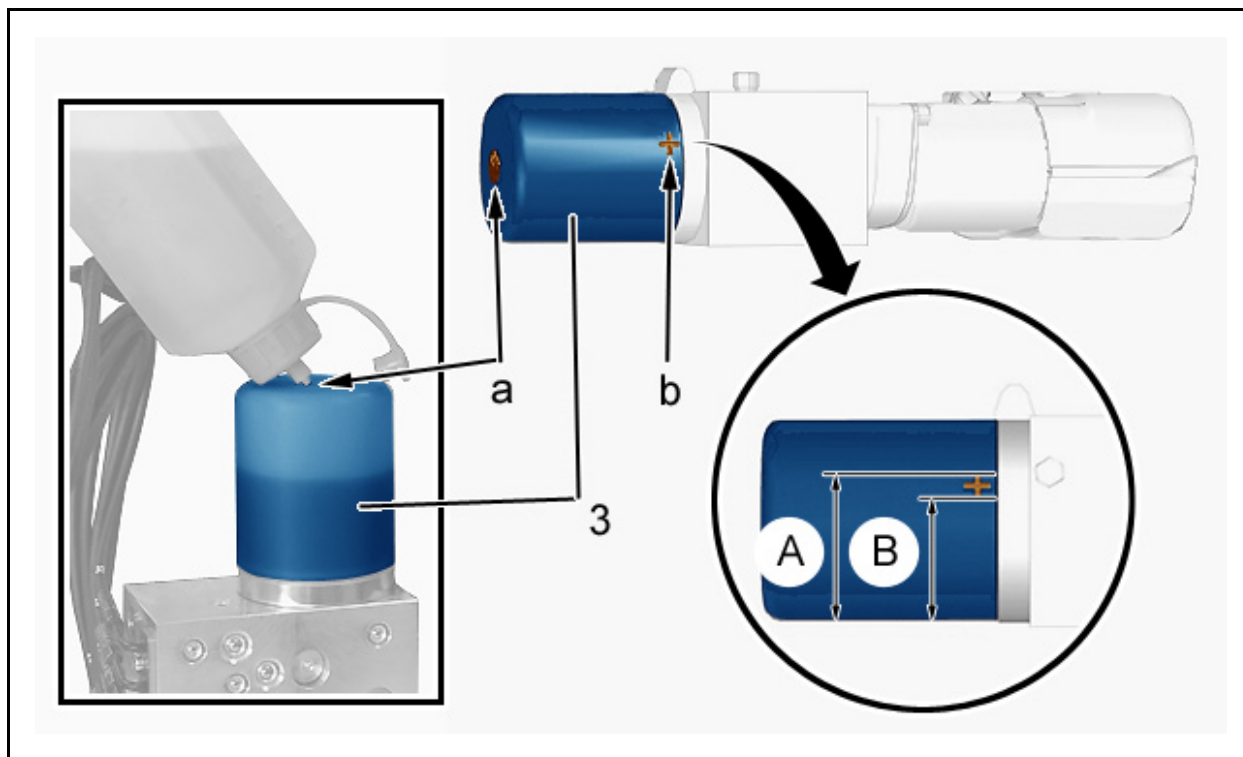
"B"Position: Ventil - Zylinderkopfdichtfläche.

HINWEIS : Den Ölstand der Hydraulikgruppe auf einem ebenen Untergrund auffüllen.

Den Ölstand durch die Öffnung bei "a" im Ölbehälter (3) auffüllen ; Anhand der Markierungen "b" (Zwischen Mindest- und Höchststand).

Die Befestigungsschraube (1) einbauen ; Mit 0,1 daNm anziehen.

Eine vollständigen Funktionszyklus der Einheit Klappdach/Kofferraum durchführen (Diesen Vorgang 2 mal wiederholen).

Die Dichtheit der Hydraulikeinheit überprüfen(2).

Ölstand der Hydraulikeinheit überprüfen, dieser muss zwischen Mini- und Maxi-Marke stehen.

Wenn nötig den Vorgang wiederholen, bis der richtige Füllstand erreicht ist.