

Hutablage, Unterteil, aus- und einbauen

Ausbauen

- Schalten Sie die Zündung aus.
- Bauen Sie, falls vorhanden, den Kühlschrank aus:
 - t 4-Sitzer → Kapitel
 - t 5-Sitzer → Kapitel.
- Drehen Sie die Schrauben -1- (9 Stück) heraus (1,5 Nm).



Hinweis

Es sind Schrauben unterschiedlicher Länge verbaut, achten Sie daher beim Einbau auf den korrekten Einbauort der Schrauben.

- Ziehen Sie die Hutablage, Unterteil, -2- aus den Aufnahmen -Pfeil A- heraus.

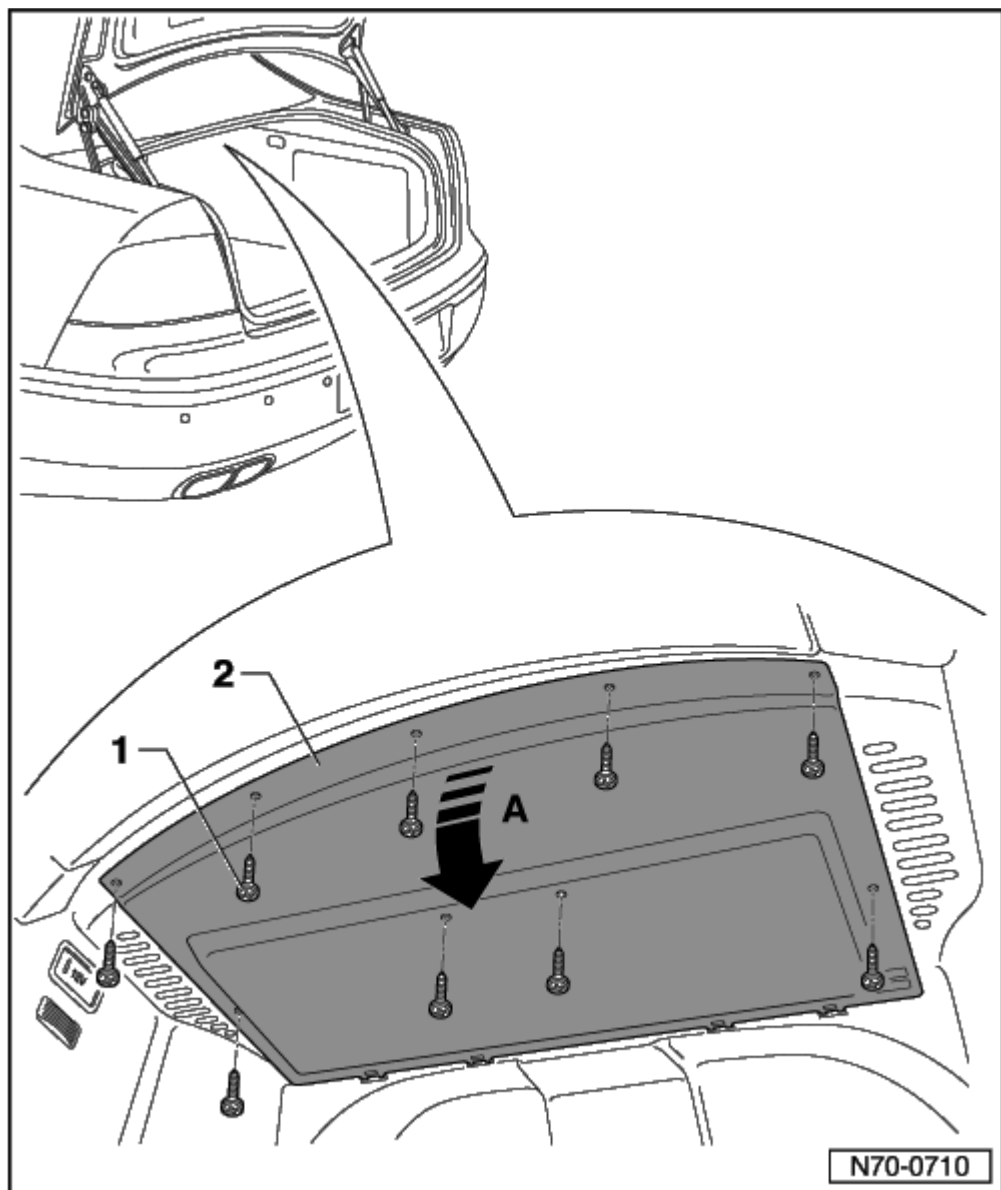

- Trennen Sie, falls auf der Hutablage, Unterteil, Elektrik-Komponenten verbaut sind, die entsprechenden Steckverbindungen.



Hinweis

Um beim Einbau die korrekte Kabelstrangverlegung sicherzustellen, ist es erforderlich, die getrennten Steckverbindungen entsprechend zu kennzeichnen.

- Ziehen Sie die Hutablage, Unterteil, aus den Aufnahmen heraus -Pfeile-.

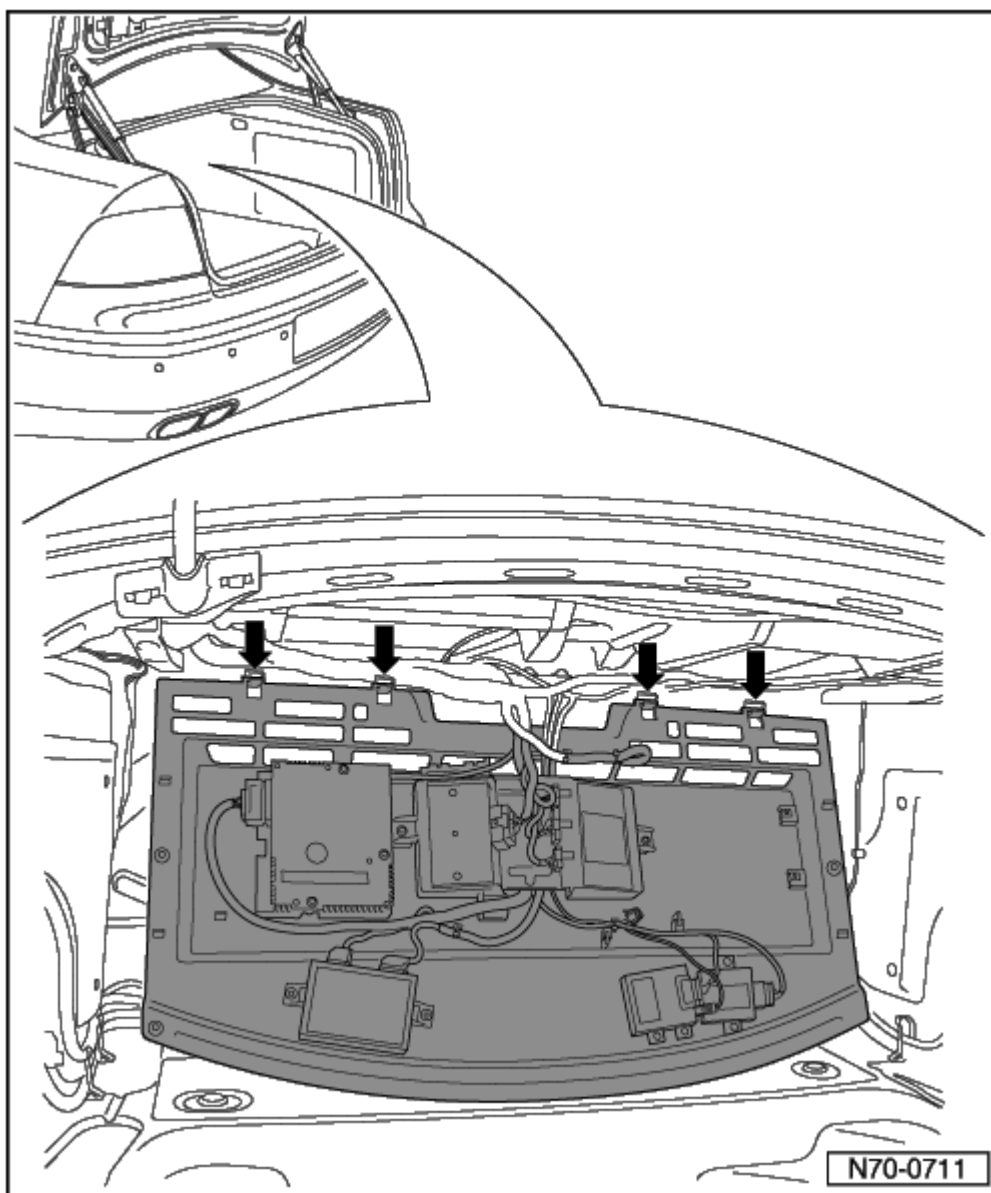

Hutablage, Oberteil, aus- und einbauen



Hinweis

*Der Aus- und Einbau ist für ein 4-Sitzer-Fahrzeug beschrieben.
Der Aus- und Einbau für ein 5-Sitzer-Fahrzeug kann hieraus
abgeleitet werden.*

Ausbauen

4-Sitzer

- Hintersitzkissen, 10-Wege-Sitz, ausbauen → Kapitel.
- Hinterlehne, 10-Wege-Sitz, ausbauen → Kapitel.

5-Sitzer

- Hintersitzbank, 5-Sitzer, ausbauen → Kapitel
- Hintersitzlehne, 5-Sitzer, ausbauen → Kapitel

Alle Fahrzeuge

- Verkleidung Säule C, oben, ausbauen → Kapitel.
- Verkleidung Säule C, unten, ausbauen → Kapitel.
- Entfernen Sie die Befestigungsschrauben der Hutablage, Unterteil → Kapitel.

Nur USA und Kanada-Fahrzeuge

- Kindersitzverankerungen ausbauen → Kapitel

Alle Fahrzeuge

- Drehen Sie die zwei Schrauben -1- heraus (1,5 Nm).



Hinweis

Ausstattungsabhängig können sich auch zwei Schrauben auf der Hutablage befinden. Entfernen Sie die Abdeckung und drehen Sie die Schrauben heraus (1,5 Nm).

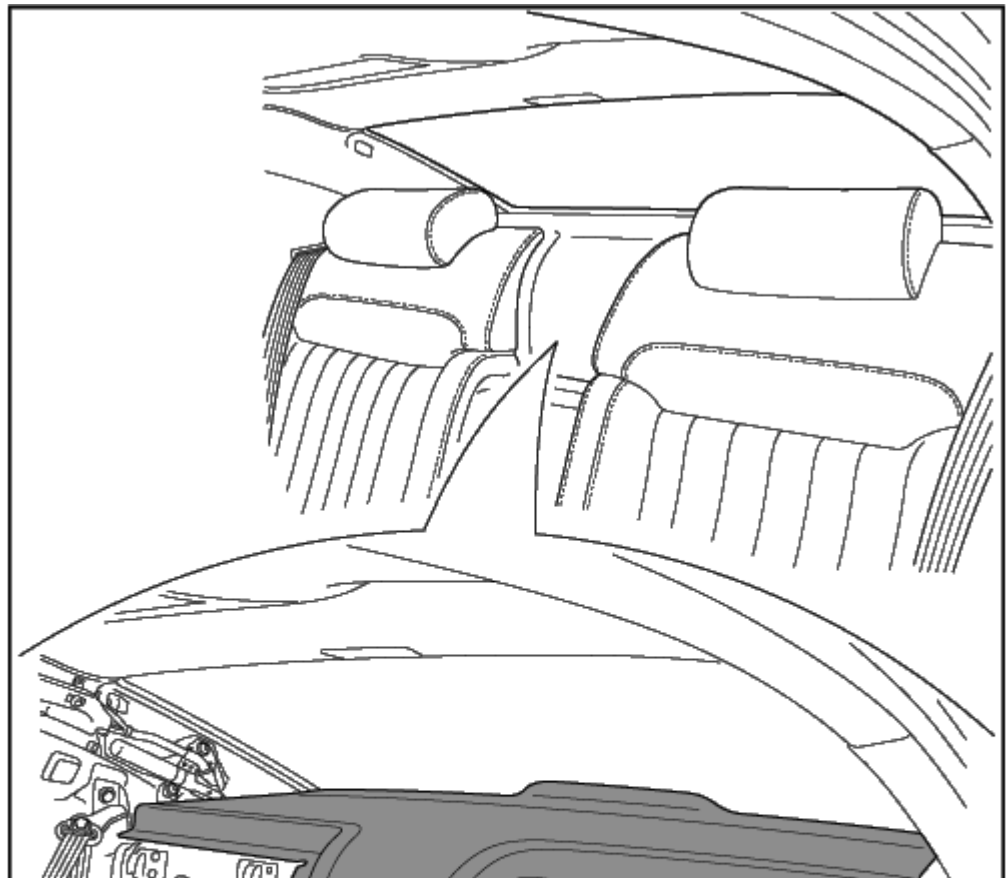

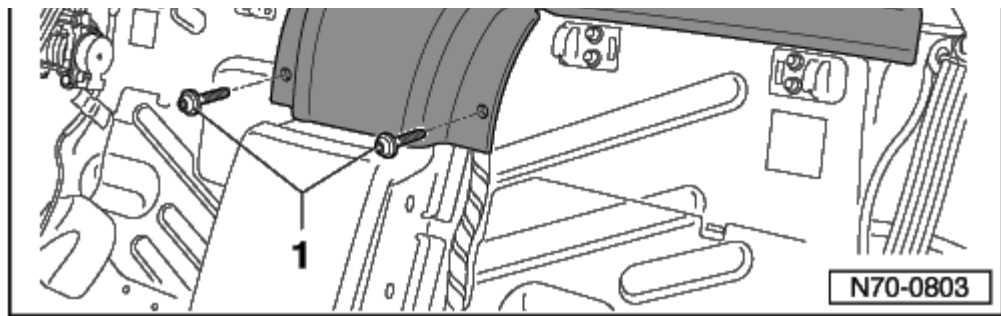

- Drehen Sie die drei Schrauben -Pfeile- heraus (3,5 Nm).
- Nehmen Sie die Hutablage aus dem Fahrzeug heraus.

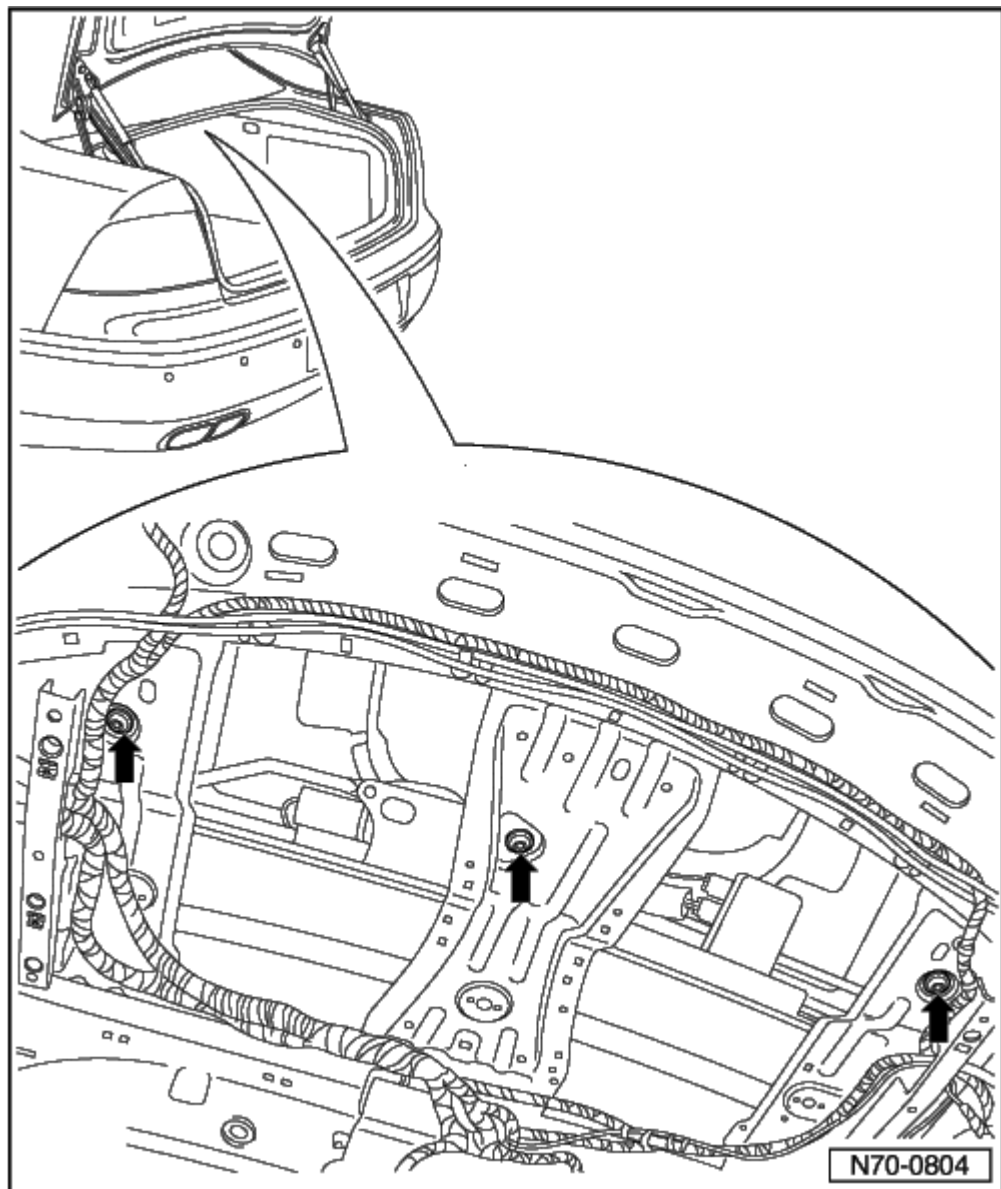

Hintersitzbank, 5-Sitzer, aus- und einbauen

Ausbauen

- Schalten Sie die Zündung aus.
- Klappen Sie den Bodenbelag im Bereich der Muttern -1- und -2- nach vorn.
- Schrauben Sie die Muttern -1- und -2- ab.



Hinweis

Im Tunnelbereich wird die Hintersitzbank über zwei Zentrierdorne fixiert -Pfeile-.

- Heben Sie die Hintersitzbank im vorderen Bereich um ca. 15° bis 20° an -Winkel α -.
- Ziehen Sie die Hintersitzbank in Fahrtrichtung aus den vier Aufnahmen unterhalb der Rückenlehne.
- Trennen Sie sämtliche Leitungsstränge der Hintersitzbank.
- Nehmen Sie die Hintersitzbank aus dem Fahrzeug heraus.

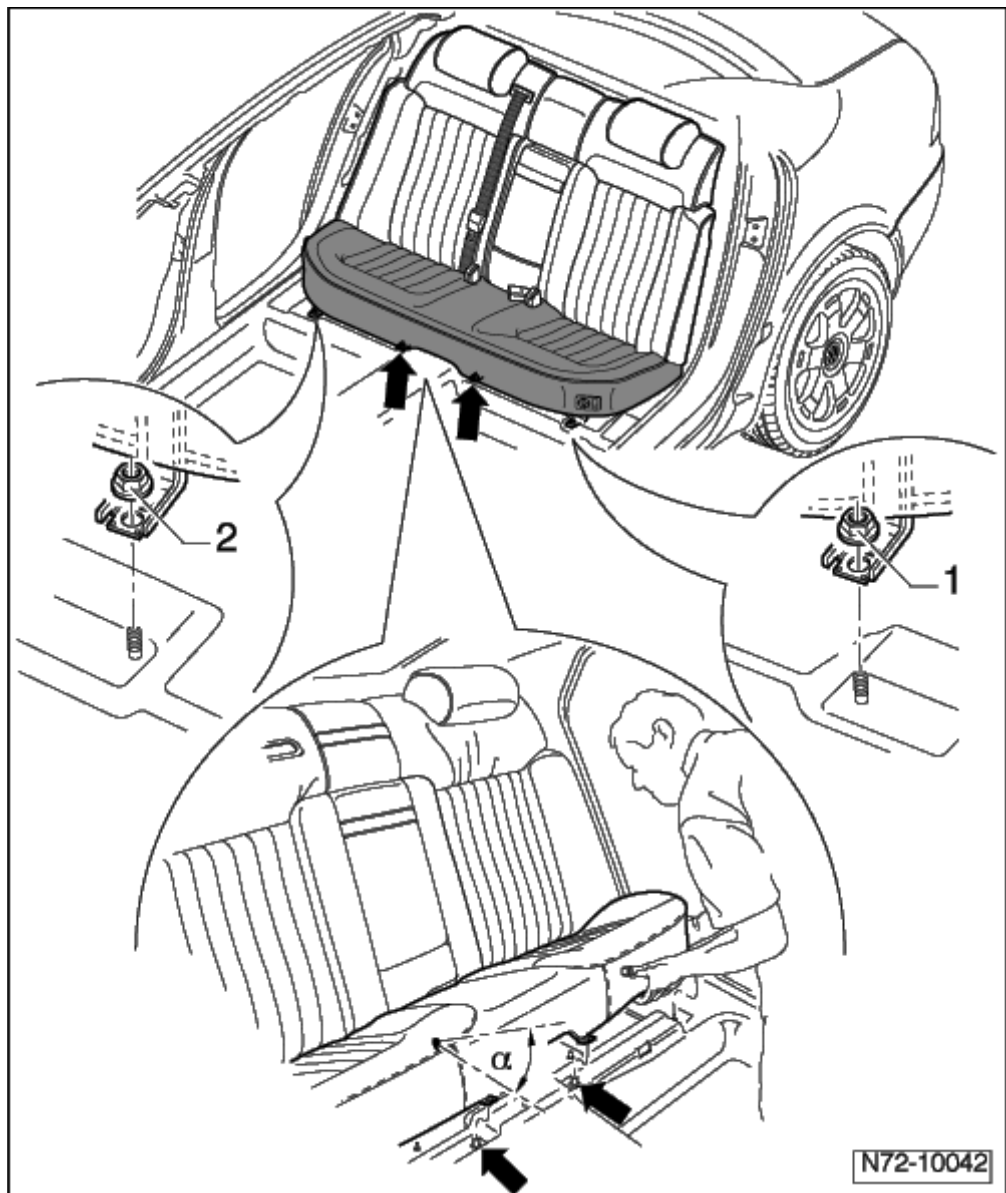

Einbauen

- Heben Sie die Hintersitzanlage in das Fahrzeug und verbinden Sie die entsprechenden Leitungsstränge.
- Platzieren Sie das Sitzgestell -1- der Hintersitzbank -2- an den vier Aufnahmen unterhalb der Rückenlehne -3-.

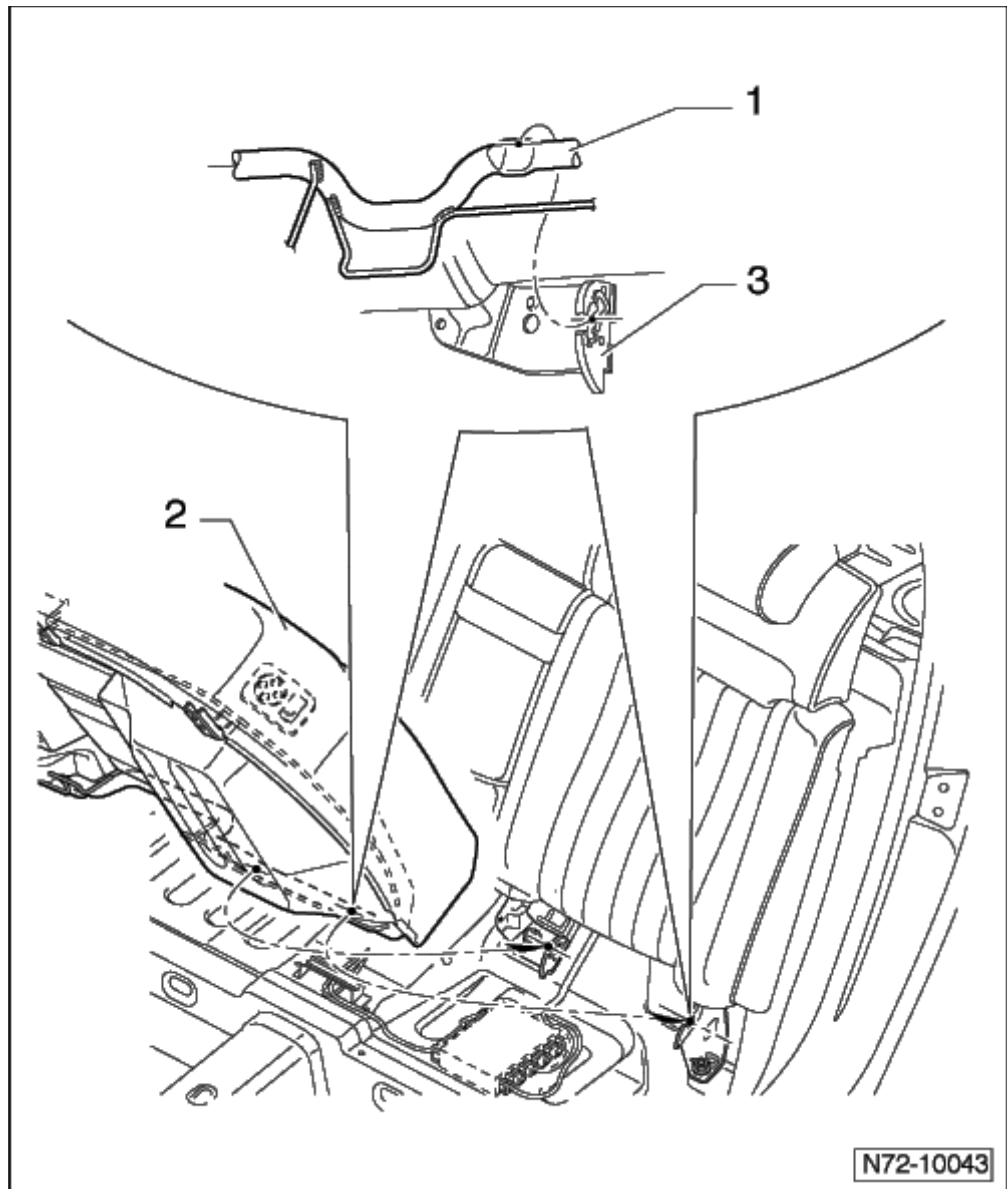

- Halten Sie die Hintersitzbank in einem Winkel von ca. 15° bis 20° -Winkel α -.
- Drücken Sie die Hintersitzbank bis zum Anschlag nach hinten, die Hintersitzbank rastet hierbei hörbar ein.
- Senken Sie die Hintersitzbank ab und verschrauben Sie die Muttern -1- und -2- (12 Nm).



Hinweis

Im Tunnelbereich wird die Hintersitzbank über zwei Zentrierdorne fixiert -Pfeile-.

- Schieben Sie den Bodenbelag über die Muttern -1- und -2-.



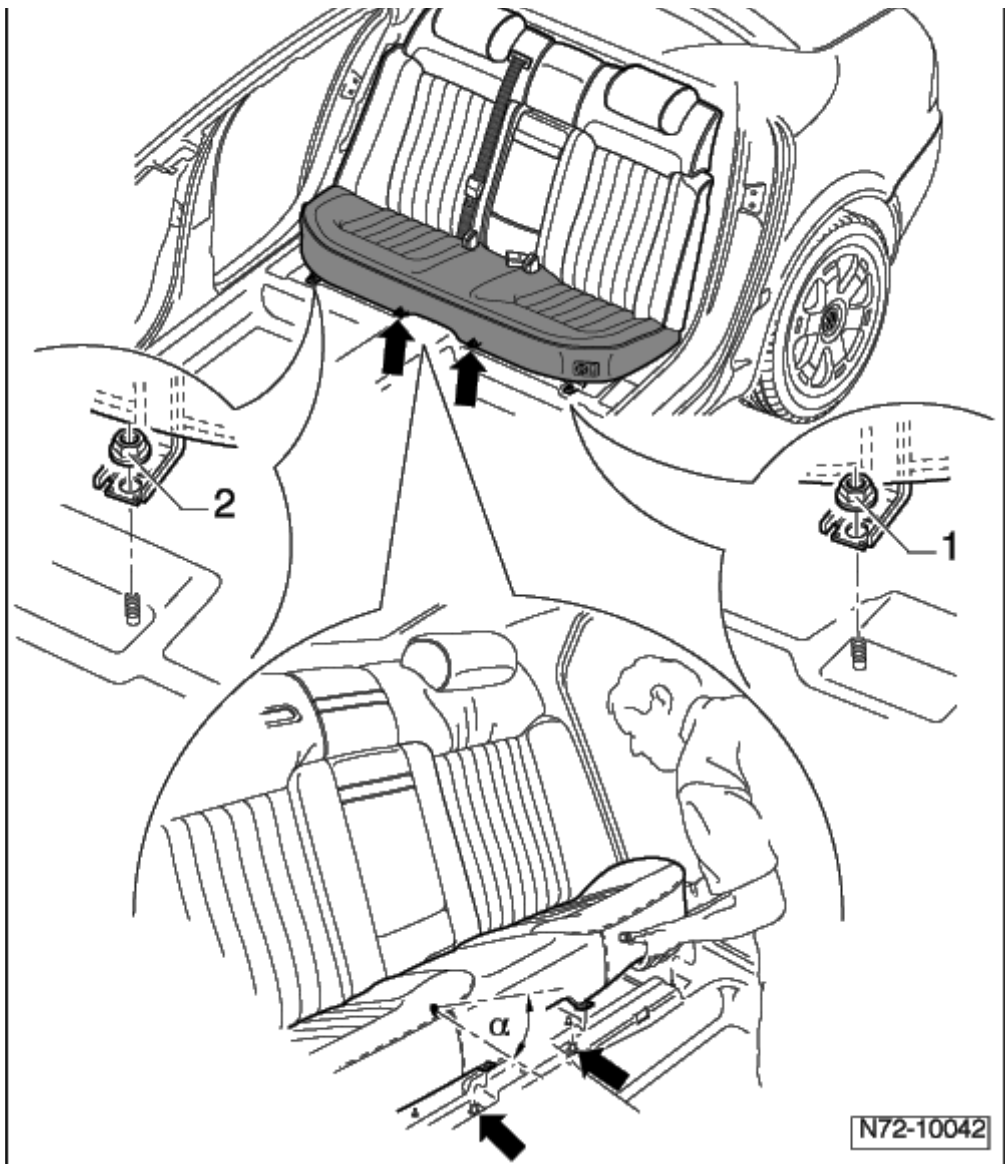

N72-10042

Ausbauen



ACHTUNG!

Beachten Sie die Sicherheitsmaßnahmen bei Arbeiten am Airbag → Kapitel.

- Hintersitzbank, 5-Sitzer, -1- ausbauen → Kapitel
- Klemmen Sie die Fahrzeugbatterien ab → Rep.-Gr.27.
- Drehen Sie, auf beiden Seiten vom Fahrzeug, jeweils die Schraube -2- heraus (40 Nm).
- Drehen Sie die Schraube -3- heraus (40 Nm).
- Nehmen Sie das Doppelschloss -4- und die Dichtung -5- ab.
- Drehen Sie die Schraube -6- heraus (40 Nm) nehmen Sie den Gurtendbeschlag -7-, das Gurtschloss -8- und die Dichtung -9- ab.

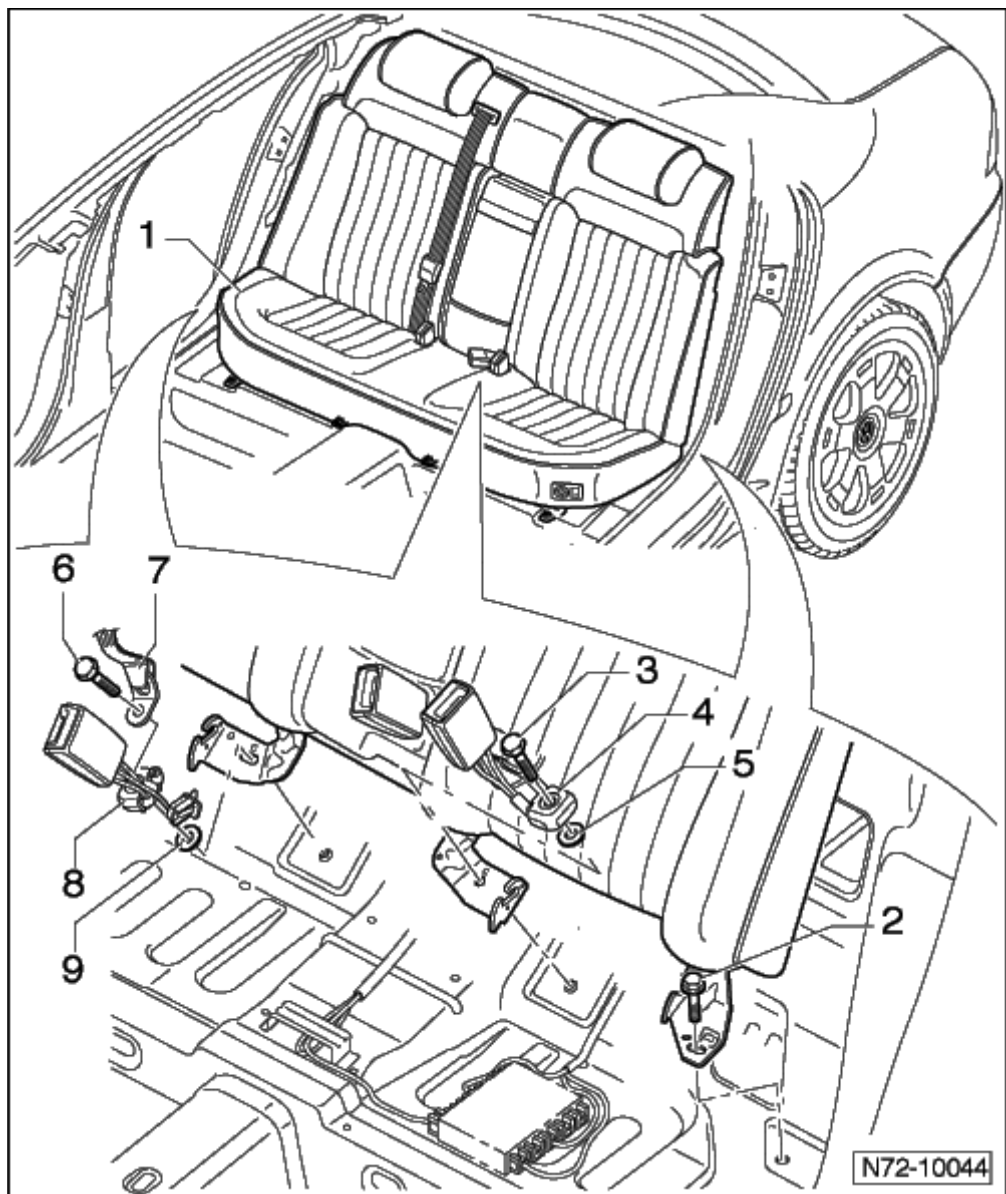



ACHTUNG!

Elektrostatische Entladungen können eine ungewollte Auslösung vom Airbag zur Folge haben. Deshalb muss sich der Monteur, vor dem Trennen der Zünd- und Masseleitung, elektrostatisch Entladen. Dies geschieht z. B. durch kurzes Anfassen der Karosserie oder dem Schießkeil der Tür.

- Trennen Sie je nach Fahrzeugausstattung die Leitungsstränge der Lehne.
- Stecken Sie den Airbagadapter -VAS 5232/1- auf die Steckerkupplung des Seitenairbags.
- Neigen Sie die Hintersitzlehne um ca. 15° -Winkel α -.
- Heben Sie die Lehne mit einem 2. Monteur aus den Aufnahmen im Bereich der äußeren Kopfstützen - 1-.
- Ziehen Sie den Endbeschlag vom mittleren Sicherheitsgurt durch die entsprechende Öffnung in der Lehne.
- Heben Sie die Hintersitzlehne mit einem 2. Monteur aus dem Fahrzeug heraus.

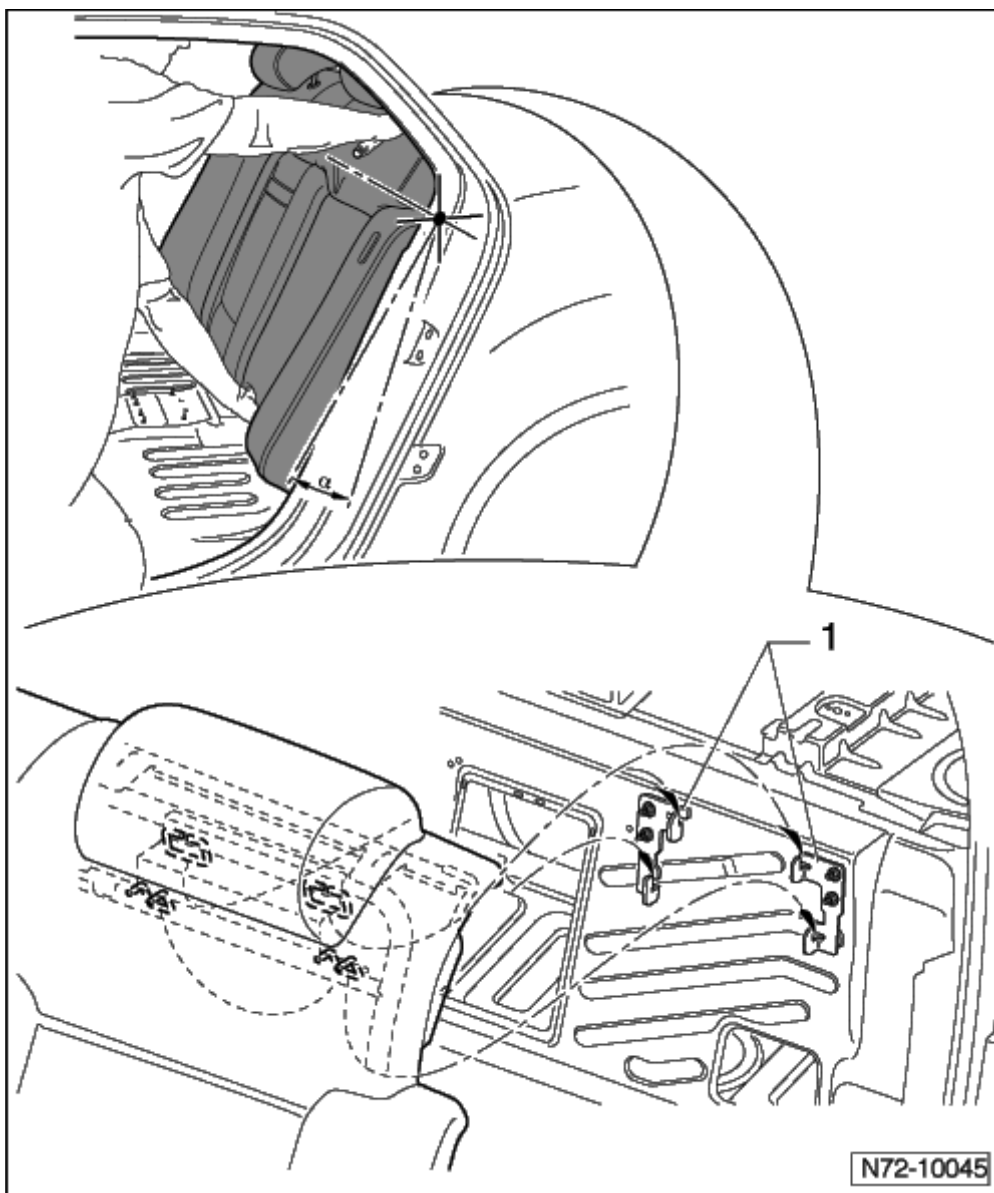

Einbauen



Hinweis

Die folgenden Tätigkeiten sind von zwei Monteuren durchzuführen.

- Heben Sie die Hintersitzlehne in das Fahrzeug.
- Fädeln Sie den Endbeschlag vom mittleren Sicherheitsgurt durch die entsprechende Öffnung in der Lehne.
- Verbinden Sie, je nach Fahrzeugausstattung, die Leitungsstränge der Lehne.
- Hängen Sie die Lehne, im Bereich der Kopfstützen, in die Aufnahmen der Karosserie -1-. Halten Sie die Lehne dabei leicht schräg (ca. 15° -Winkel α).
- Drücken Sie die Lehne im unteren Bereich leicht gegen die Karosserie.
- Prüfen Sie, ob sich die Lehne komplett in den Aufnahmen befindet, dies ist der Fall wenn kein Spalt zwischen Hutablage und Lehne sicht- und fühlbar ist.

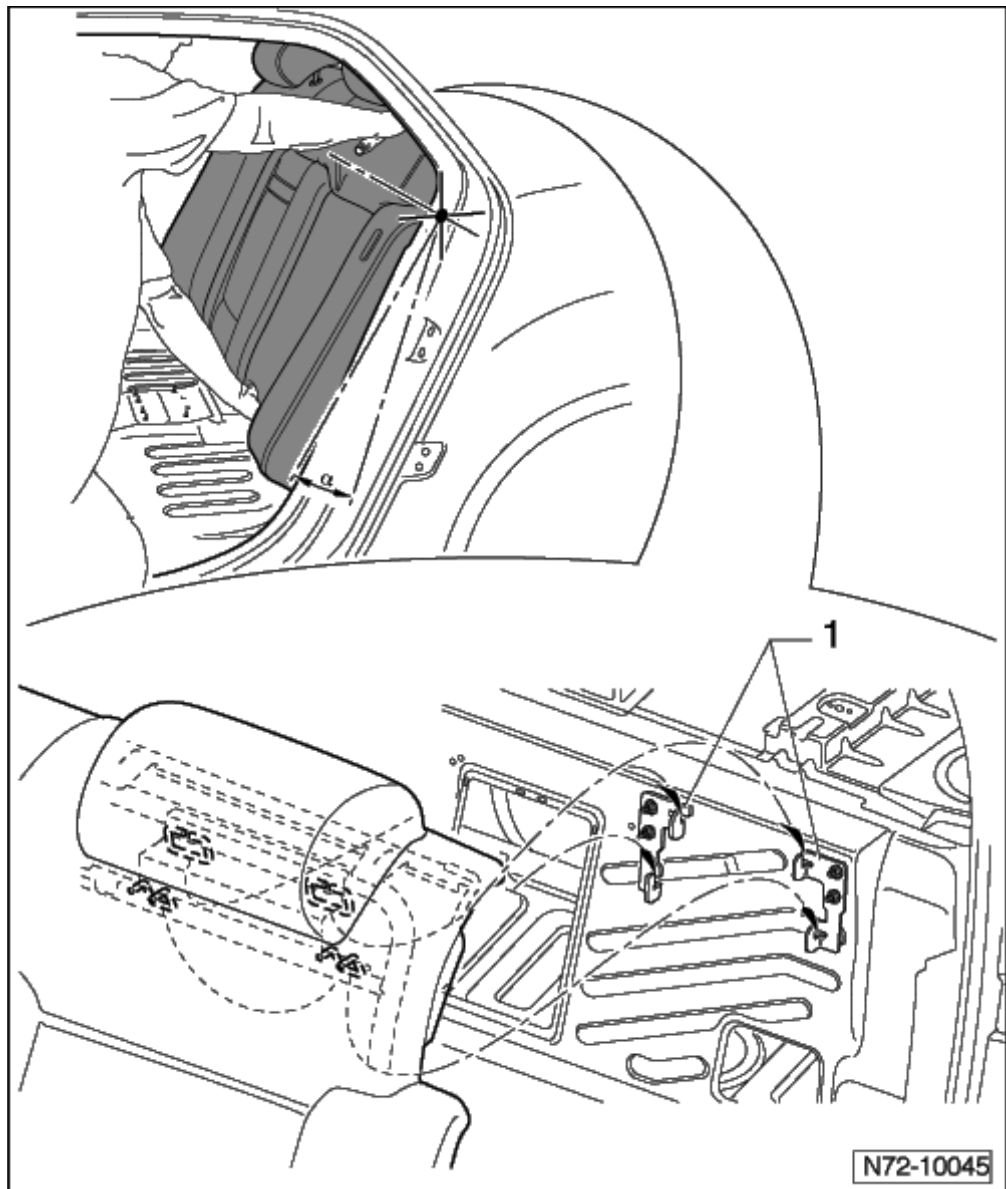

Der weitere Einbau erfolgt sinngemäß in umgekehrter Reihenfolge vom Ausbau.

- Schalten Sie die Zündung ein.



ACHTUNG!

Es ist darauf zu achten, dass sich keine Personen im Fahrzeug aufhalten.

- Klemmen Sie die Batterien an →Anlasser, Stromversorgung, GRA; Rep.-Gr.27.

Hintersitzkissen, 10-Wege-Sitz, aus- und einbauen



Hinweis

Der Aus- und Einbau ist für die rechte Fahrzeugseite beschrieben. Der Aus- und Einbau für die linke Seite erfolgt sinngemäß.

Ausbauen

- Stellen Sie das Hintersitzkissen -1- so ein, dass es sich in der vordersten und höchsten Position befindet.



ACHTUNG!

Aufgrund der automatischen Sitzverstellung besteht Verletzungsgefahr, aus diesem Grund müssen die Fahrzeugbatterien abgeklemmt werden.

- Klemmen Sie die Fahrzeugbatterien ab →Rep.-Gr.27.
- Schrauben Sie die zwei Muttern -2- ab.



Hinweis

Das Drehmoment für die Muttern -2- beträgt 12 Nm.

- Heben Sie das Hintersitzkissen im vorderen Bereich an und ziehen Sie es bis zum Anschlag nach vorn.
- Heben Sie das Hintersitzkissen im hinteren Bereich an und schieben Sie es nach hinten.
- Trennen Sie den Leitungsstrang vom Hintersitzkissen.
- Nehmen Sie das Hintersitzkissen aus dem Fahrzeug heraus.

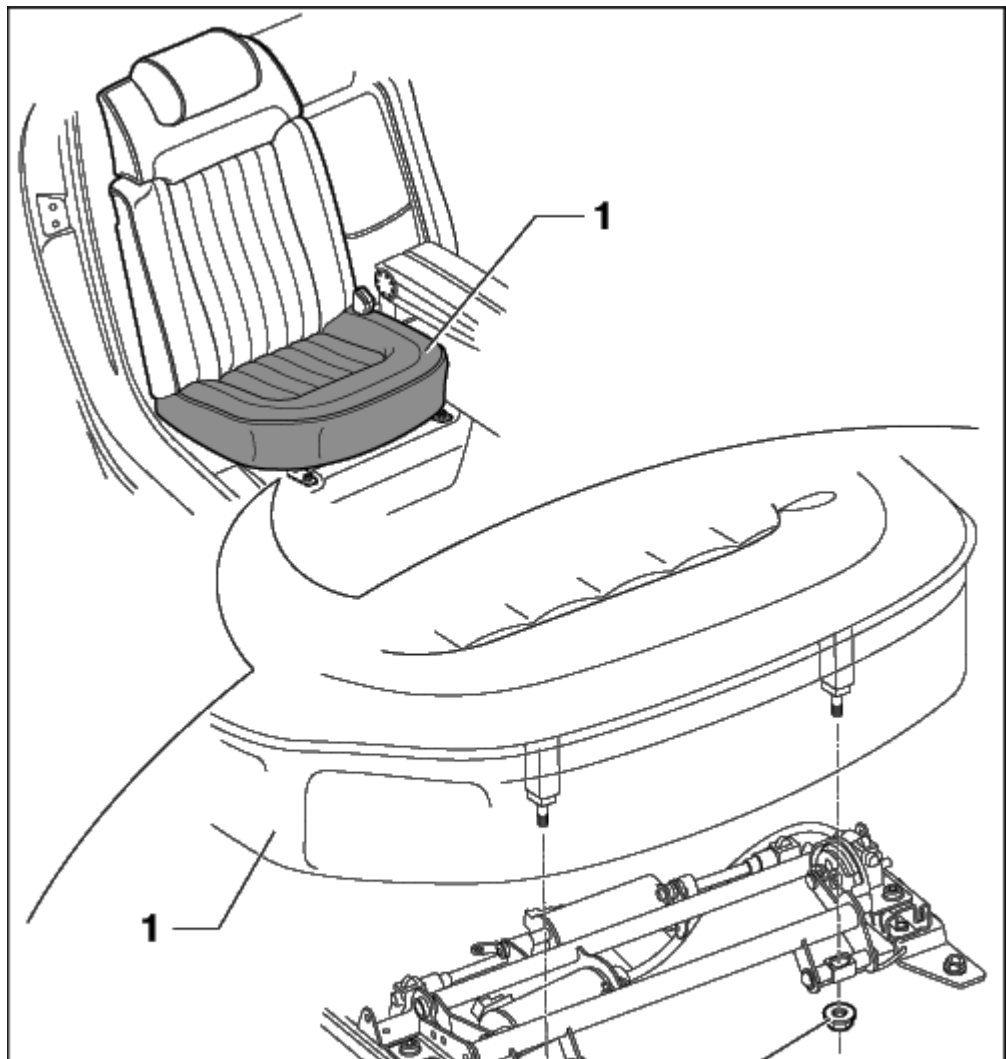

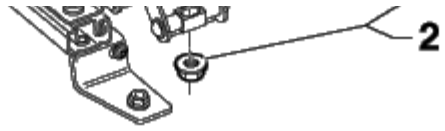

N72-0280

Ausbauen



ACHTUNG!

Beachten Sie die Sicherheitsmaßnahmen bei Arbeiten am Airbag → Kapitel.

- Hintersitzkissen, 10-Wege-Sitz, ausbauen → Kapitel.
- Entfernen Sie die Muttern -1- und -2-.



Hinweis

Das Drehmoment für die Muttern -1- und -2- beträgt 12 Nm.



ACHTUNG!

Elektrostatische Entladungen können eine ungewollte Auslösung vom Airbag zur Folge haben. Deshalb muss sich der Monteur, vor dem Trennen der Zünd- und Masseleitung, elektrostatisch entladen. Dies geschieht z. B. durch kurzes Anfassen der Karosserie oder dem Schießkeil der Tür.

- Ziehen Sie den Stecker -3- aus der Steckerkupplung -4- vom Leitungsstrang zum Seitenairbag.
- Stecken Sie den Airbagadapter -VAS 5232/1- auf die Steckerkupplung -4-.

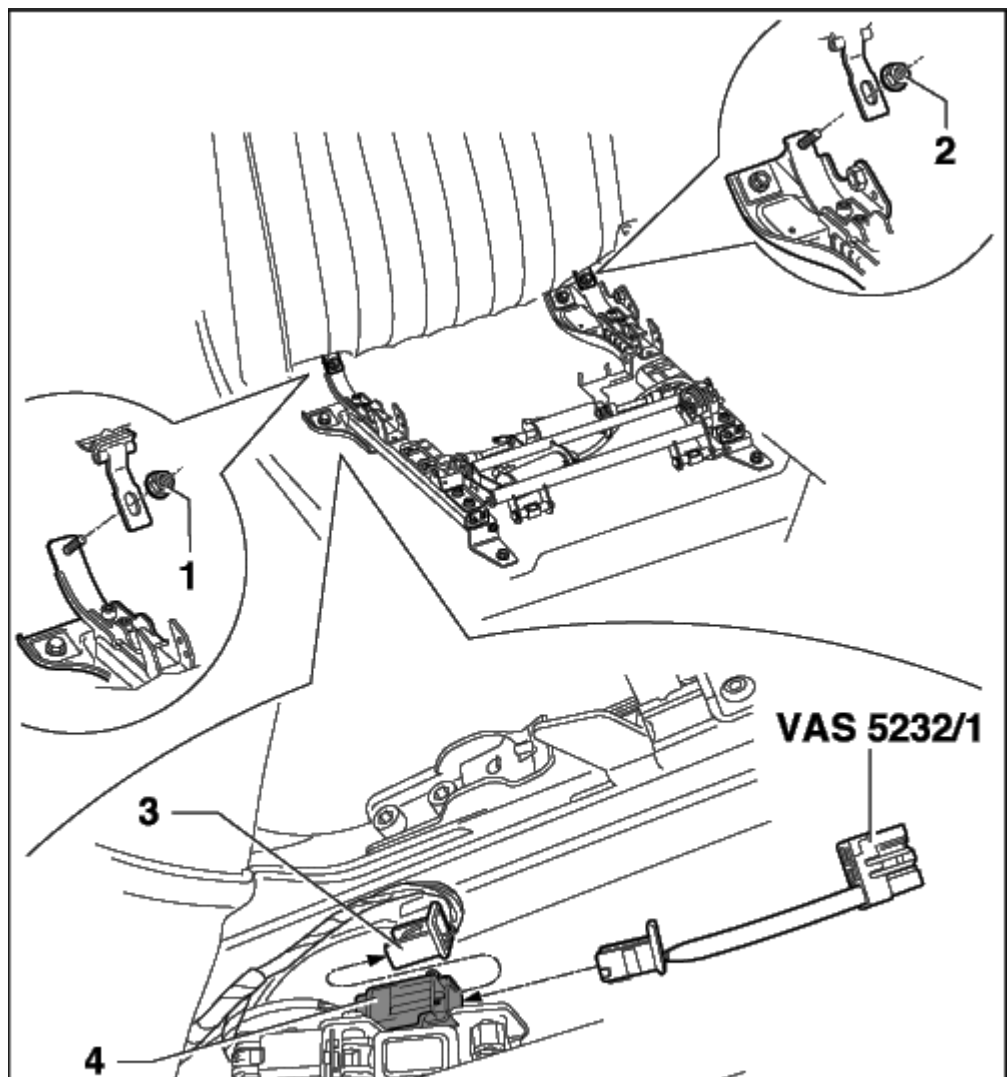



- Lösen Sie die Hinterlehne im unteren Bereich vom Sitzrahmen.
- Drücken Sie die Hinterlehne bis zum Anschlag nach oben -Pfeil A-.
- Ziehen Sie die Hinterlehne bis zum Anschlag nach vorn -Pfeil B-.
- Drücken Sie die Hinterlehne jetzt nach unten -Pfeil C- und nehmen Sie sie von den Halterungen -1- und -2- herunter.
- Trennen Sie die Steckverbindungen der Hinterlehne.
- Nehmen Sie die Hinterlehne aus dem Fahrzeug heraus.

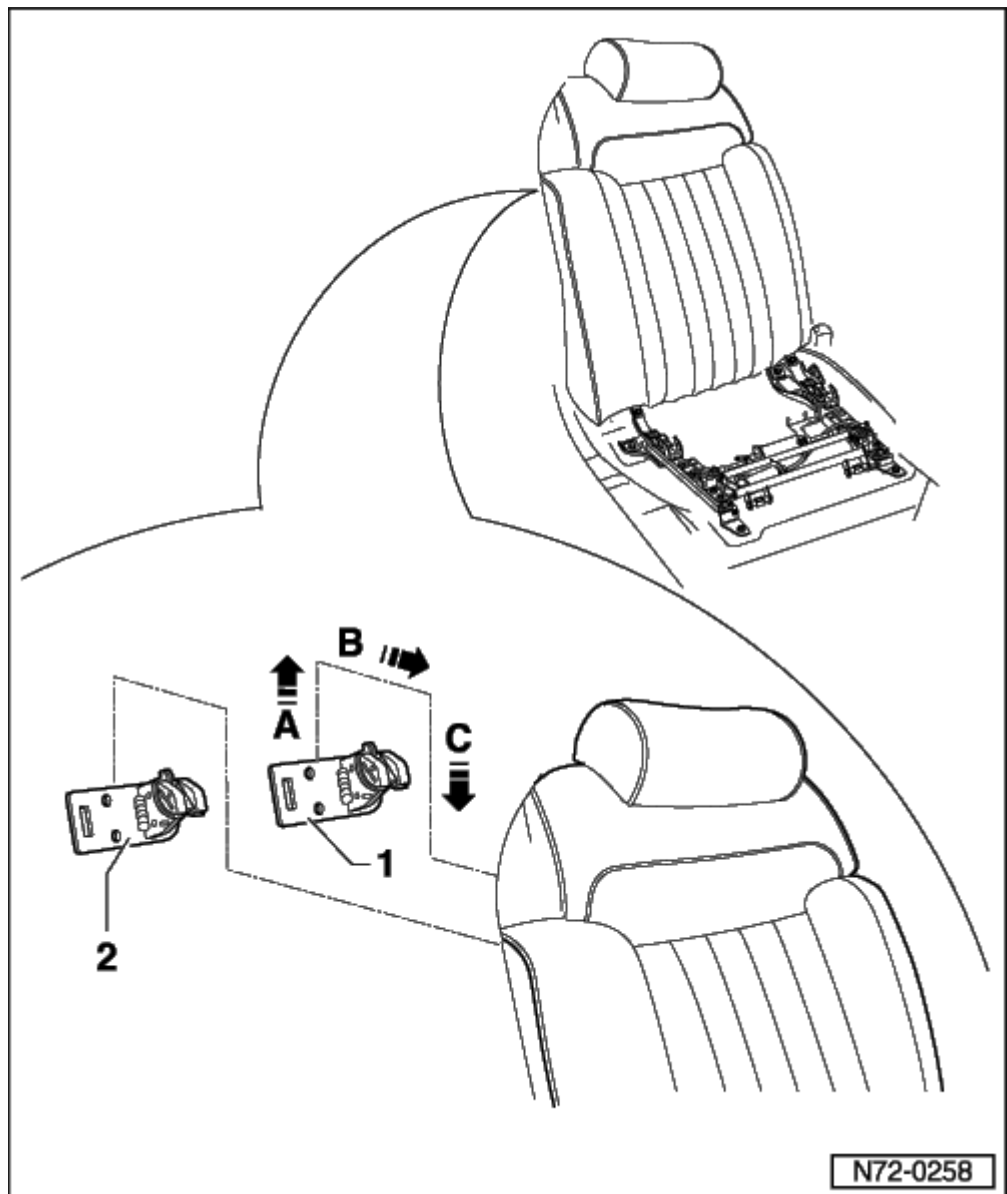

Einbauen

- Der Einbau erfolgt sinngemäß in umgekehrter Reihenfolge.
- Schalten Sie die Zündung ein.



ACHTUNG!

Es ist darauf zu achten, dass sich keine Personen im Fahrzeug aufhalten.

- Klemmen Sie die Batterien an →Rep.-Gr.27.

Verkleidung Säule C, oben, aus- und einbauen



Hinweis

Der Aus- und Einbau ist für die rechte Fahrzeugseite beschrieben. Der Aus- und Einbau für die linke Seite erfolgt sinngemäß.

Ausbauen

- Öffnen Sie die Abdeckungen, drehen Sie die zwei Schrauben -1- heraus (1,5 Nm) und nehmen Sie den Haltegriff -2- ab.
- Entfernen Sie das Emblem, Airbag im Bereich der Säule B und drehen Sie die Schraube -3- heraus (1,5 Nm).
- Entfernen Sie das Emblem, Airbag im Bereich der Heckscheibe und drehen Sie die Schraube -4- heraus (3,5 Nm).

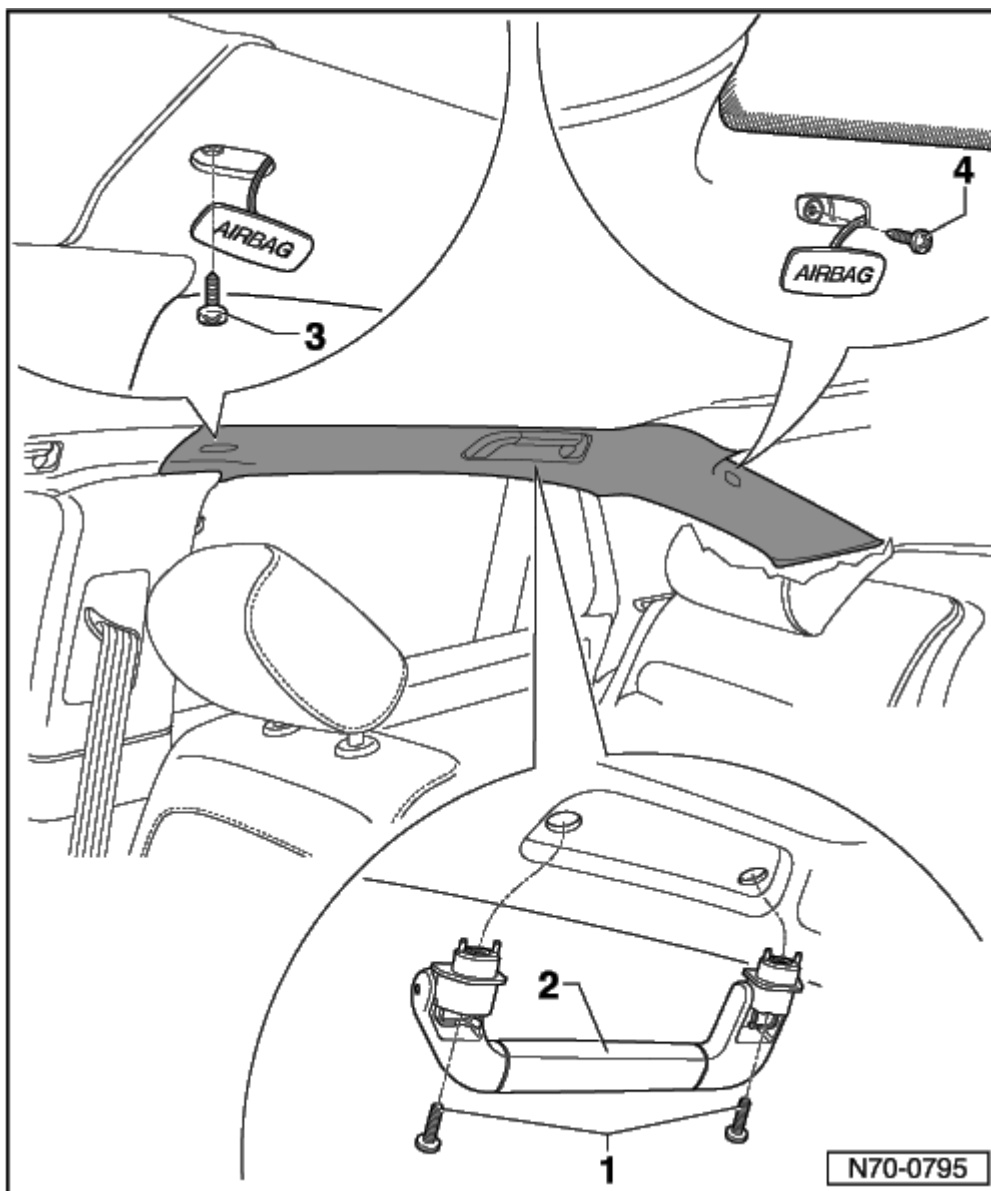

- Ziehen Sie jetzt die Verkleidung aus den Aufnahmen, beginnen Sie dabei im Bereich der Säule B.

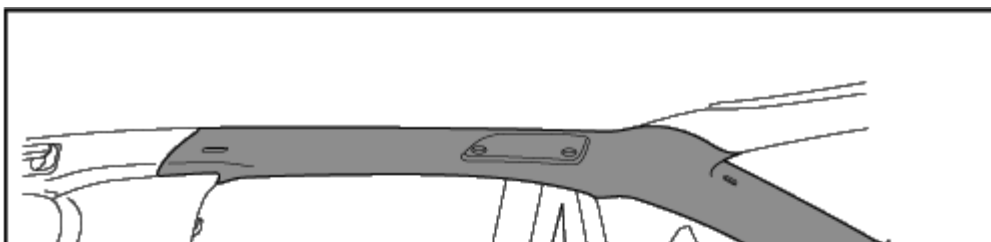

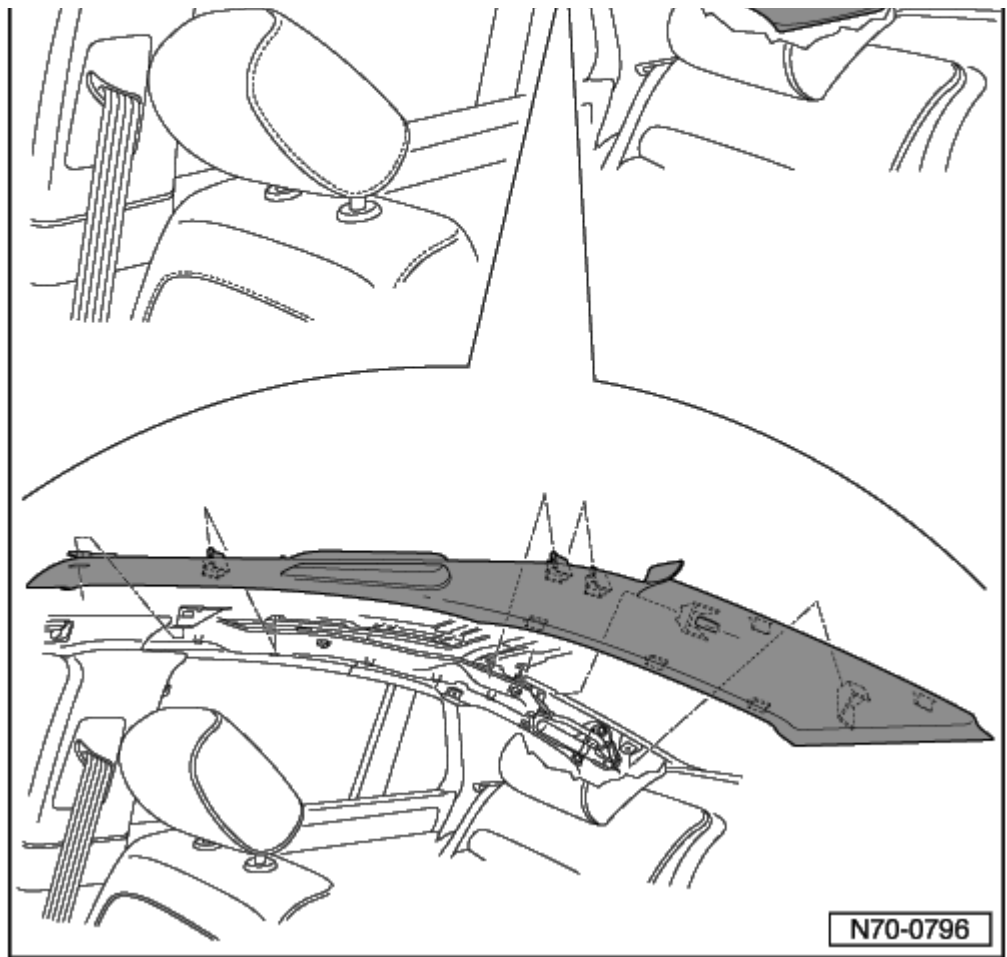

Verkleidung Säule C, unten, aus- und einbauen



Hinweis

Der Aus- und Einbau ist für die rechte Fahrzeugseite beschrieben. Der Aus- und Einbau für die linke Seite erfolgt sinngemäß.

Ausbauen

- Verkleidung Säule C, oben, ausbauen → Kapitel.

4-Sitzer

- Hintersitzkissen, 10-Wege-Sitz, ausbauen ⇒ Seite → Kapitel.
- Hinterlehne, 10-Wege-Sitz, ausbauen ⇒ Seite → Kapitel.

5-Sitzer

- Hintersitzbank, 5-Sitzer, ausbauen → Kapitel
- Hintersitzlehne, 5-Sitzer, ausbauen → Kapitel

alle Fahrzeuge

- Entfernen Sie die Schraube -1- (40 Nm) und ziehen Sie den Gurtendbeschlag -2- unter dem Sitzgestell heraus.
- Drehen Sie die Schrauben -3- und -4- heraus (1,5 Nm).
- Nehmen Sie die Verkleidung -5- ab und ziehen Sie den Sicherheitsgurt durch die Öffnung der Verkleidung.

