

TYP 129, 140, 170, 202, 203, 208, 209.3 /4, 210

Typ 129, 140 ab 1.11.93, 170, 202, 203, 208, 209, 210

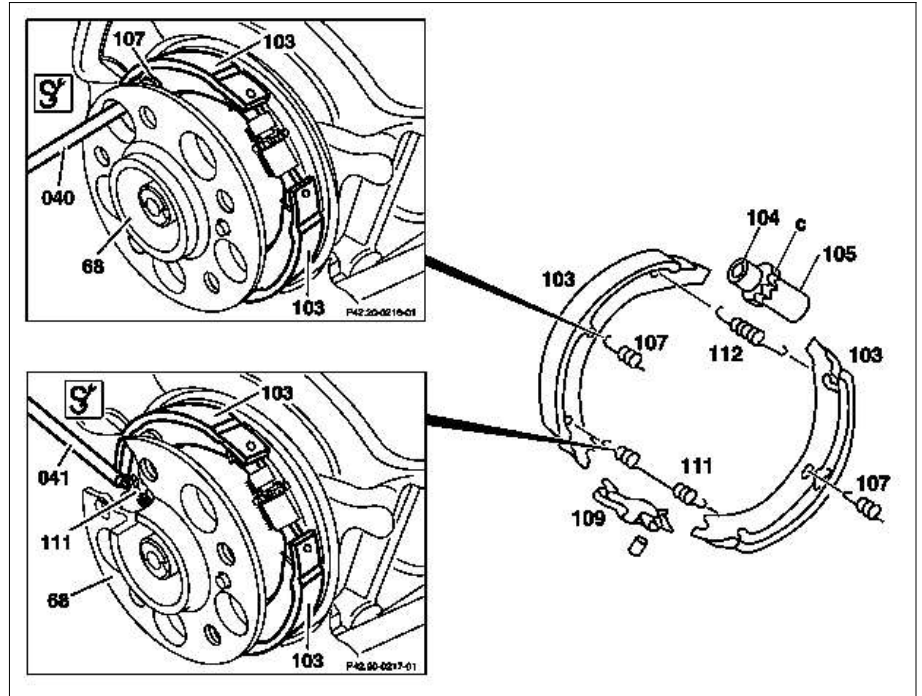

P42.20-0215-06

Typ 140 bis 31.10.93

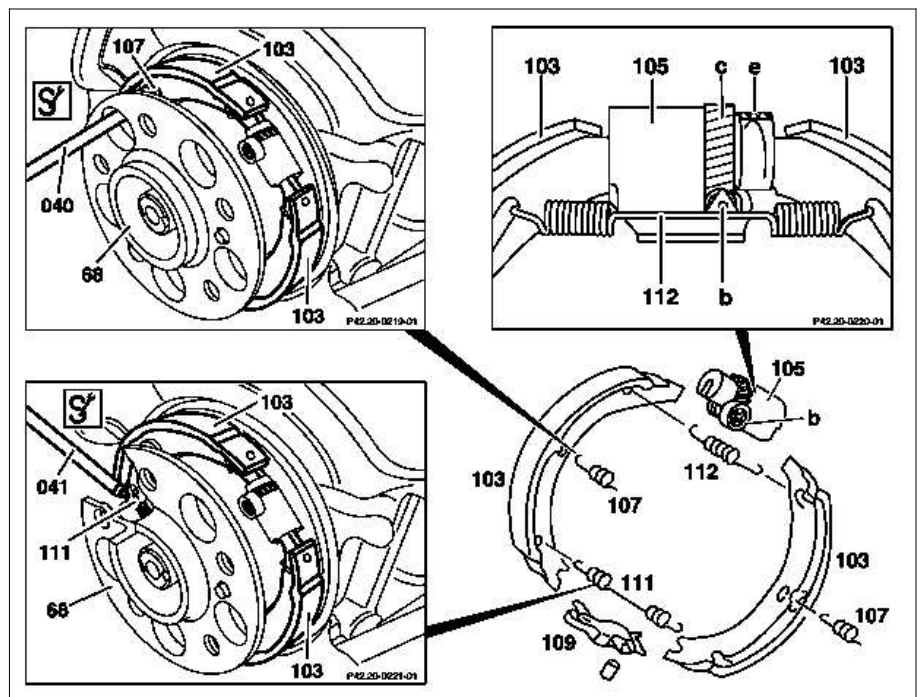













P42.20-0218-06

Änderungshinweise

29.11.11	Reparaturmittel Langzeitfett durch Paste Heißschmierung ersetzt	Arbeitsschritt 9, 10	
----------	---	----------------------	--

	<b>Aus-, Einbauen</b>		
<b>Gefahr!</b>	<b>Lebensgefahr</b> durch Abrutschen oder Kippen des Fahrzeuges von der Hebebühne	Fahrzeug zwischen den Hebebühnensäulen ausrichten und die vier Aufnahmeteller an den vom Fahrzeughersteller vorgeschriebenen Hebebühnenaufnahmepunkten platzieren.	AS00.00-Z-0010-01A
<b>1</b> <b>AP</b>	Hintere Laufräder abmontieren Laufräder ab-, anmontieren, wenn nötig, umsetzen		AP40.10-P-4050Z
<b>2</b>	Bremscheiben an der Hinterachse ausbauen	Typ 129, 140, 170, 202, 208, 210	AR42.10-P-0220A

		Typ 203, 209 außer 209.376/ 476 ab 24.4.04, 209.377, 209.477 Typ 209.376/ 476 ab 24.4.04, 209.377, 209.477 Typ 209.308/ 320/ 354/ 356/ 420/ 454/ 456/	AR42.10-P-0220P AR42.10-P-0220AC
3.1	Fondsitzkissen nach vorn klappen bzw. ausbauen	Fahrzeuge ohne Code P98 Black Series	
3.2	Batterie ausbauen	Fahrzeuge mit Code P98 Black Series	AR54.10-P-0005P
4.1	Abdeckblech unter Fondsitzkissen ausbauen	Fahrzeuge ohne Code P98 Black Series	
4.2	Abdeckblech unter Batterie ausbauen	Fahrzeuge mit Code P98 Black Series	
4.3	Wärmeabschirmblech der Auspuffanlage ausbauen	Typ 129, 140	
5.1	Automatischen Seillängenausgleich vorspannen	Typ 140 Typ 202, 208, 210	AR42.20-P-0520-01A AR42.20-P-0520-01B
5.2	Einstellbaren Seillängenausgleich entspannen	Siehe Hinteren Bremsseilzug aus-, einbauen:  Typ 129, 170 Typ 203, 209	AR42.20-P-0525A AR42.20-P-0525P
6	Rückzugfeder (111) mit Aus- und Einbauwerkzeug (041) aushängen	 <b>Einbau:</b> Auf korrekten Sitz der Rückzugfeder (111) achten! 	*116589016200
7	Haltefedern (107) mit Einbauwerkzeug (040) aushängen	 <b>Einbau:</b> Auf korrekten Sitz der Haltefedern (107) achten. 	*112589096100
8	Bremsbacken (103) über den Hinterachswellenflansch (68) abnehmen	 Bei verbrannten Bremsbacken (103) sind die Bremsbacken (103), Rückzugfedern (111, 112) und Haltefedern (107) zu erneuern. Bei Fahrzeugen mit innenbelüfteten Brems scheiben müssen außerdem die Brems scheiben erneuert werden. Typ 129, 140 ab 1.11.93, 170, 202, 203, 208, 209, 210:   <b>Einbau:</b> Nachstellvorrichtung (105) zurückdrehen und so in beide Bremsbacken (103) einsetzen, dass das Stellrad (c) in Fahrtrichtung zeigt. Typ 140 bis 31.10.93:   <b>Einbau:</b> Nachstellvorrichtung (105) zurückdrehen und so in beide Bremsbacken (103) einsetzen, dass die Abflachung der Nachstellschraube (e) nach oben zeigt. Nachstellschraube (e) muss auf der linken Seite in Fahrtrichtung und auf der rechten Seite nach hinten zeigen.	
9	Rückzugfeder (112) aushängen	Typ 129, 140 ab 1.11.93, 170, 202, 203, 208, 209, 210:   Gewinde des Druckstückes (104) und zylindrischen Teil des Stellrades (c) leicht einfetten. Typ 140 bis 31.10.93:   Gewinde der Schraube (b) und Stellrad (c) leicht einfetten. Paste Hei ßschmierung  <b>Einbau:</b> Die Rückzugfeder (112) muss unterhalb der Schraube (b) liegen. Auf korrekten Sitz der Rückzugfeder (112) achten!	*BR00.45-Z-1005-06A
10	Spreizschloss (109) ausbauen	 Sämtliche Lager- und Gleitflächen am Spreizschloss (109) leicht einfetten. Paste Hei ßschmierung	*BR00.45-Z-1005-06A
11	Einbau in umgekehrter Reihenfolge		
12.1	Automatischen Seillängenausgleich entspannen	Typ 140, 202, 208, 210	AR42.20-P-0520-02A
12.2	Einstellbaren Seillängenausgleich spannen	Siehe Hinteren Bremsseilzug aus-, einbauen: Typ 129, 170 Typ 203, 209	AR42.20-P-0525A AR42.20-P-0525P
	<b>Prüfen</b>		
13 	Ausführung der Pedalanlage prüfen Pedalanlage der Feststellbremse geändert	Außer Typ 170	BT42.20-P-0510-01A
14	Feststellbremse einstellen	Typ 129, 140 ab 1.11.93, 170, 202, 203, 208, 209, 210	AR42.20-P-0540A

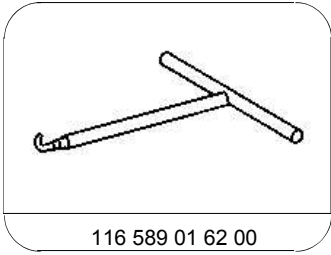

116 589 01 62 00

Aus- und Einbauwerkzeug

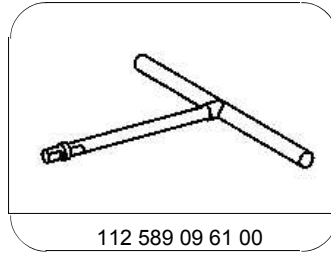

112 589 09 61 00

Einbauwerkzeug

**Reparaturmittel**

Nummer	Bezeichnung	Bestell-Nummer
BR00.45-Z-1005-06A	Paste Heißschmierung 1 kg, DBL 6879.20	A 000 989 76 51