

## GETRIEBE 722.6

## Anordnung der Regelschieber

- A Bereich A:
- Regelschieber, Arbeitsdruck
  - Regelschieber, Schmierdruck
  - Regelschieber, Überschneidung der Schaltgruppe "2-3"
- B Bereich B:
- Schaltgruppe "1-2" und "4-5"
  - Regelschieber, Schaltdruck
  - Regelschieber, Regelventildruck
  - Regelschieber, Schaltventildruck
- C Bereich C:
- Schaltgruppe "3-4"

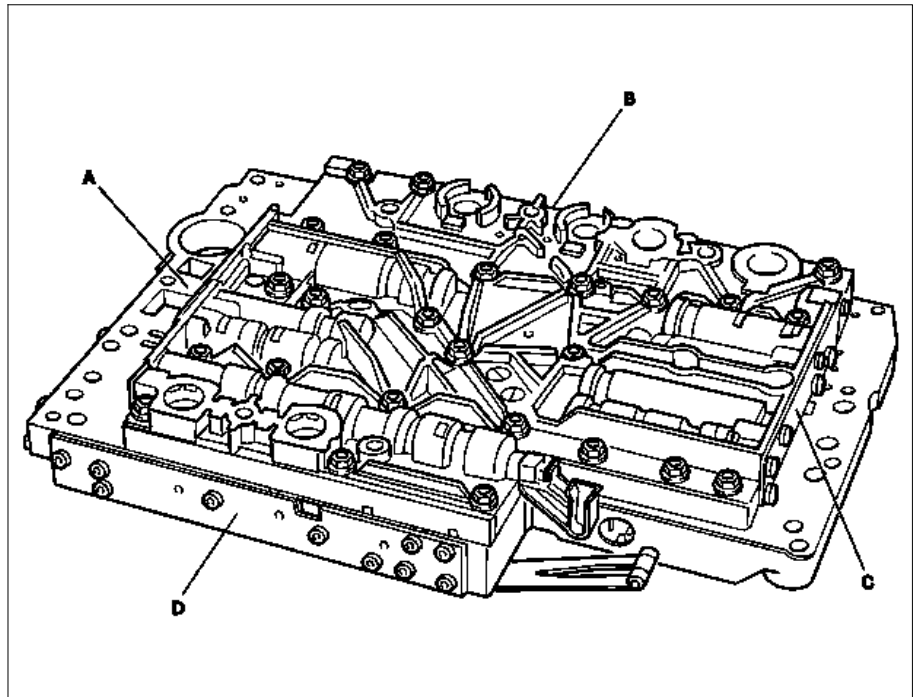

P27.35-0209-06

- D Bereich D:
- Schaltgruppe "2-3"
  - Regelschieber, Wandlerkupplungsüberbrückung
  - Schaltschieber Bremsband 2

- 71 Schraube  
 72 Ventilgehäuse  
 73 Dichtplatte  
 74 Schiebergehäuse  
 82 Blattfeder

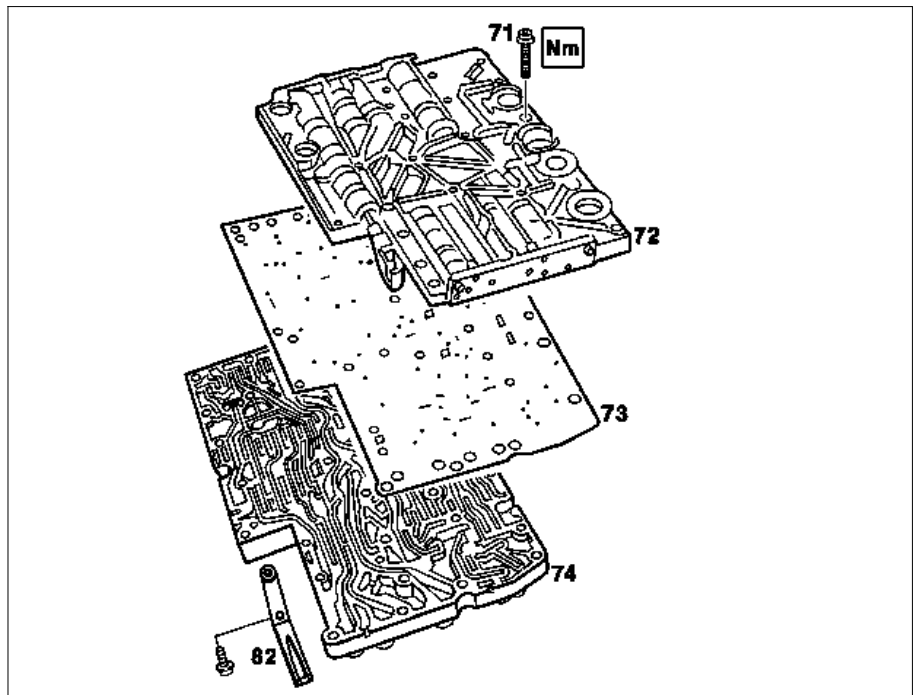

P27.35-0206-06

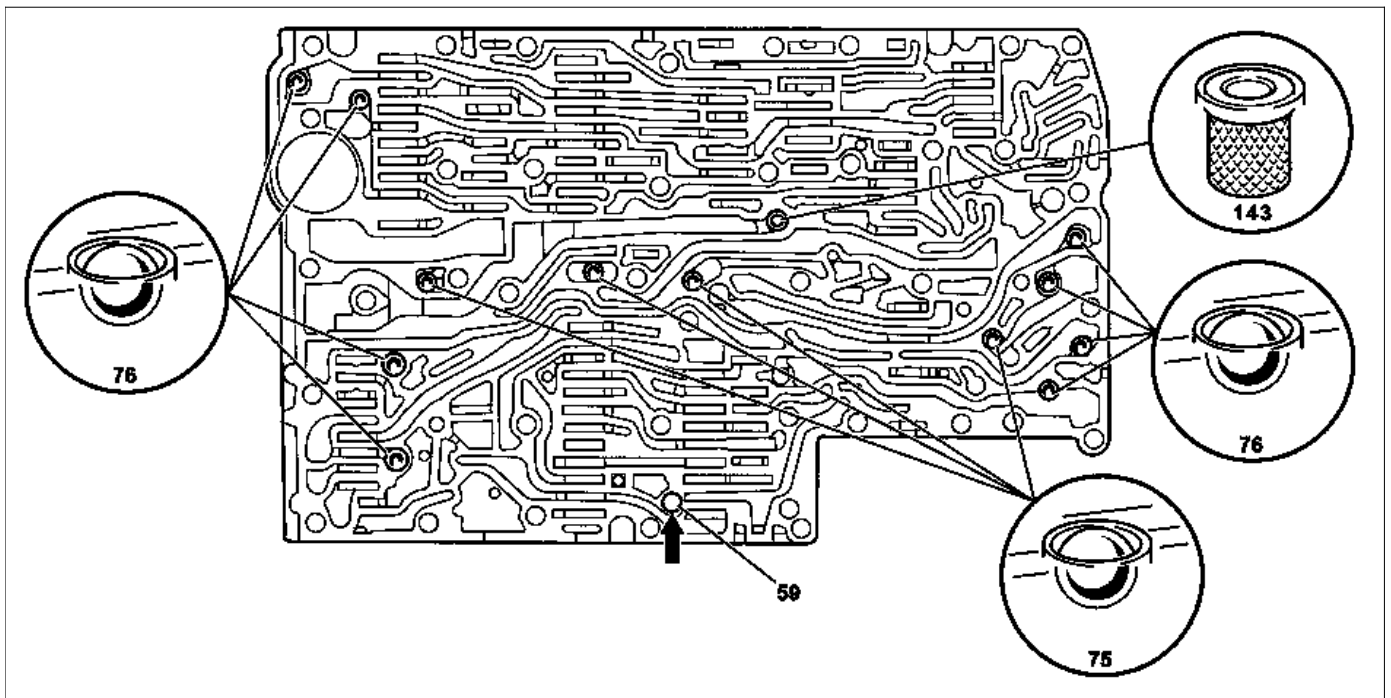

P27.35-0213-09

59 Passstift

75 Ventilkugel, Kunststoff  
76 Ventilkugel, Stahl

143 Zentralsieb

72 Ventilgehäuse  
72.1 Wählschieber  
72.2 Regelschieber, Überschneidung "2-3" mit Hülse und Kolben  
72.3 Regelschieber, Schmierdruck  
72.4 Regelschieber, Arbeitsdruck  
72.5 Schaltschieber, Haltedruck "3-4"  
72.6 Kommandoschieber "3-4"  
72.7 Schaltschieber, Schaltdruck "3-4"  
72.8 Regelschieber, Überschneidung "3-4" mit Hülse und Kolben

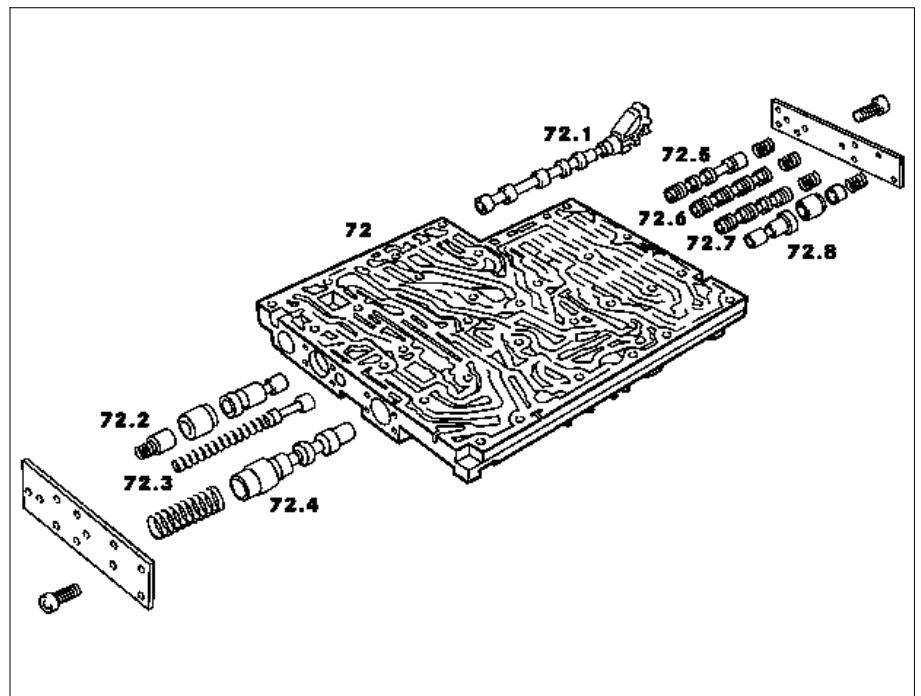

P27.35-0210-06

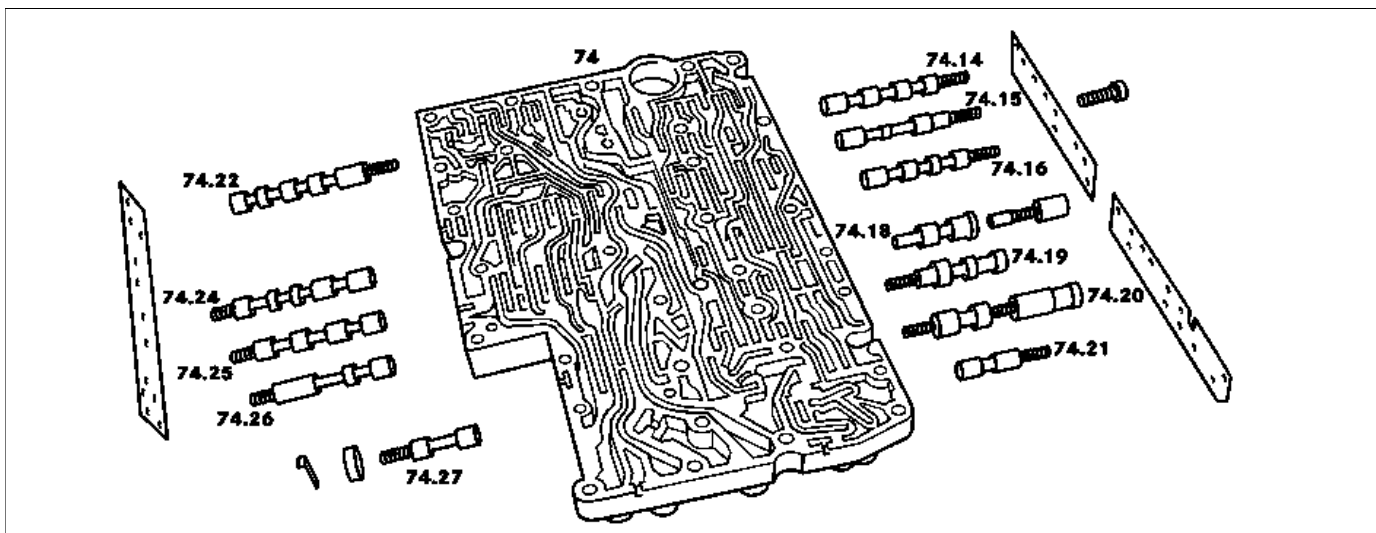

P27.35-0208-08

- |       |  |       |                                    |       |                                    |
|-------|--|-------|------------------------------------|-------|------------------------------------|
| 74    | Schiebergehäuse  | 74.19 | Regelschieber, Schaltdruck         | 74.24 | Schaltschieber, Schaltdruck "2-3"  |
| 74.14 | Kommandoschieber "1-2" und "4-5"                                   | 74.20 | Regelschieber, Regelventildruck    | 74.25 | Kommandoschieber "2-3"             |
| 74.15 | Schaltschieber, Haltedruck "1-2" und "4-5"                         | 74.21 | Regelschieber, Schaltventildruck   | 74.26 | Schaltschieber, Haltedruck "2-3"   |
| 74.18 | Regelschieber, Überschneidung "1-2" und "4-5" mit Hülse und Kolben | 74.22 | Regelschieber, Wandlerüberbrückung | 74.27 | Schaltschieber "Lamellenbremse B2" |

		Zerlegen, Zusammenbauen		
1		Blattfeder (82) abmontieren		
2		Ventilgehäuse (72) vom Schiebergehäuse (74) abmontieren	<p><b>i</b> <b>Zusammenbau:</b> Den Passstift (59) in das Schiebergehäuse (74) stecken (Pfeil).</p> <p><b>Nm</b></p> <p><b>i</b> <b>Zusammenbau:</b> Zu beachten bei Getriebe 722.6 ab Endnummer 0538312:</p>	*BA27.35-P-1001-03A
	BT	Sieb für Regelmagnetventil Modulier- und Schaltdruck, neu hinzugekommen	<p><b>i</b> <b>Zusammenbau:</b> Zu beachten bei Getriebe 722.6 ab Endnummer 0485895:</p>	BT27.35-P-0004-01A
	BT	Sieb im Zulauf zum Regelmagnetventil Wandlerüberbrückung, neu hinzugekommen		BT27.35-P-0005-01A
3		Dichtplatte (73) abbauen	<p><b>i</b> Im Schiebergehäuse (74) befinden sich vier Ventilkugeln, Kunststoff (75) und acht Ventilkugeln, Stahl (76).</p>	
4		Seitlichen Deckel vom Schiebergehäuse (74) und vom Ventilgehäuse (72) abmontieren	<p><b>i</b> Sämtliche Schieber nur im Bedarfsfall auf Gängigkeit und Späne kontrollieren.</p> <p><b>⚠</b> <b>Zusammenbau:</b> Die Hülsen und Kolben der Bauteile</p> <ul style="list-style-type: none"> <li>● Regelschieber, Überschneidung "2-3" mit Hülse und Kolben (72.2),</li> <li>● Regelschieber, Überschneidung "3-4" mit Hülse und Kolben (72.8)</li> <li>● und Regelschieber, Überschneidung "1-2" und "4-5" mit Hülse und Kolben (74.18)</li> </ul> <p>dürfen nicht untereinander vertauscht werden, sonst kommt es zu Funktionsstörungen.</p> <p><b>i</b> Der Aus- und Einbau des Schaltschiebers "Lamellenbremse B2" (74.27) ist nur bei abgebautem Ventilgehäuse (72) möglich.</p> <p><b>i</b> <b>Zusammenbau:</b> Zu beachten bei Getriebe 722.6 ab Endnummer 0027083:</p> <p><b>Nm</b></p>	*BA27.35-P-1002-03A
	BT	Einbau eines Druckeinspeiseventils		BT27.35-P-0002-01A

5	Alle Teile waschen und mit Pressluft ausblasen	<b>i</b> Darauf achten, dass keine Teile weggeblasen werden. Zum Reinigen der Teile dürfen nur Lappen aus Leder verwendet werden.	
6	Zusammenbau in umgekehrter Reihenfolge		

**Nm Anziehdrehmomente Schiebergehäuse**

Nummer	Benennung	Getriebe 722.6
BA27.35-P-1001-03A	Schraube Ventilgehäuse an Schiebergehäuse M6x30 Nm	8
BA27.35-P-1002-03A	Schraube seitliche Deckel an Ventil -und Schiebergehäuse M4x12 Nm	4