

Ausbauen

- Schalten Sie die Zündung aus.
- Verkleidung Fußraum ausbauen → Kapitel.

Fahrzeuge mit Automatikgetriebe

- Bauen Sie den Griff vom Wählhebel und die Schaltabdeckung aus → Automatisches Getriebe; Rep.-Gr.37

Fahrzeuge mit Schaltgetriebe

- Lösen Sie die Schaltstulpe aus der Abdeckung → 6 Gang Schaltgetriebe 02Q; Rep.-Gr.34
- Bauen Sie die Mittelkonsole, vorn, aus → Kapitel.

Fahrzeuge mit CD-Wechsler:

- Bauen Sie den CD-Wechsler aus → Kommunikation; Rep.-Gr.91.

alle Fahrzeuge:

- Ziehen Sie, je nach Fahrzeugausstattung, das Ablagefach -1- bzw. die Ablage -2- aus der Mittelkonsole heraus.

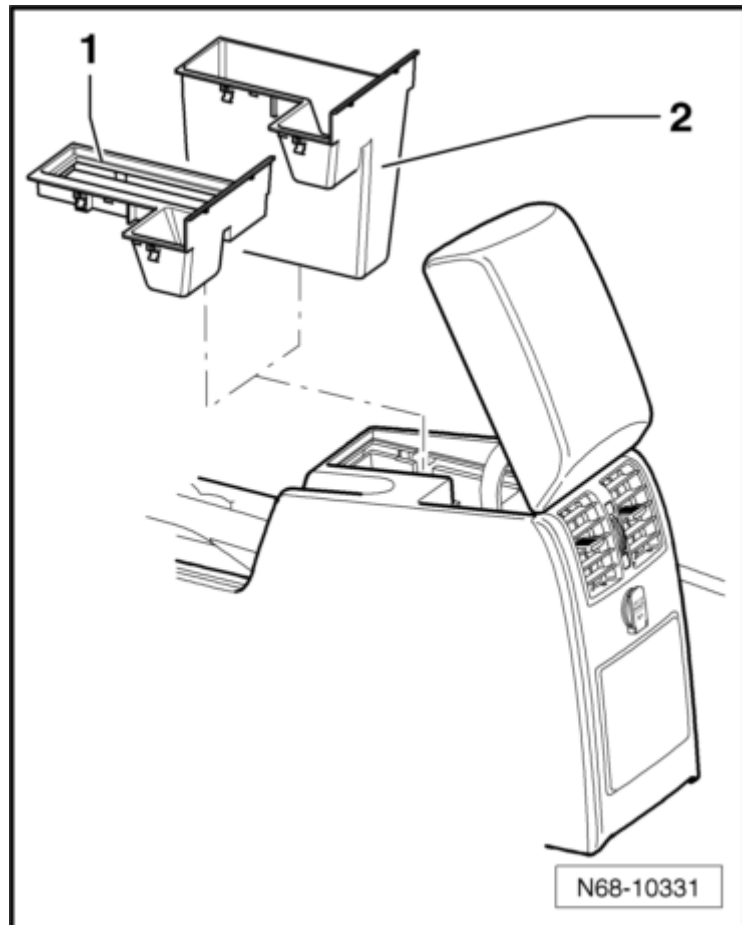

- Öffnen Sie den Becherhalter und drehen Sie die Schraube -1- heraus (1,5 Nm).
- Drücken Sie (z.B. mit einem Stahllineal) an der Oberseite vom Becherhalter -Pfeile-, die zwei Rastnasen -2- nach oben.
- Ziehen Sie den Becherhalter aus der Mittelkonsole heraus.

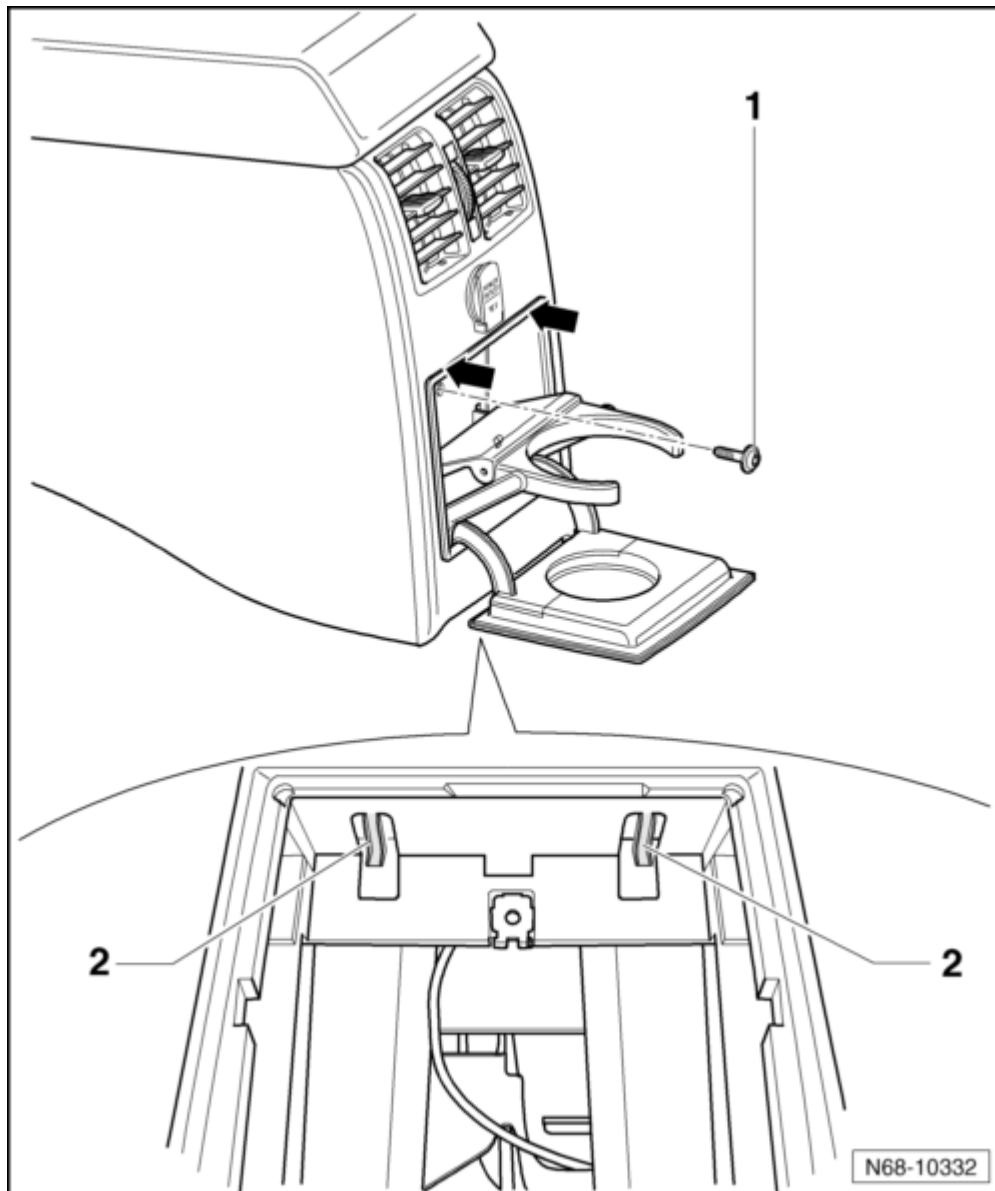

- Betätigen Sie, durch die geöffnete Armlehne, die zwei Verrastungen -Pfeile- und ziehen Sie den Ausströmer -1- aus der Mittelkonsole heraus.
- Drehen Sie die Schraube -2- heraus (1,5 Nm) und lösen Sie die Blende -3- aus der Mittelkonsole.
- Trennen Sie den Leitungsstrang -5- von der Steckdose -4-.

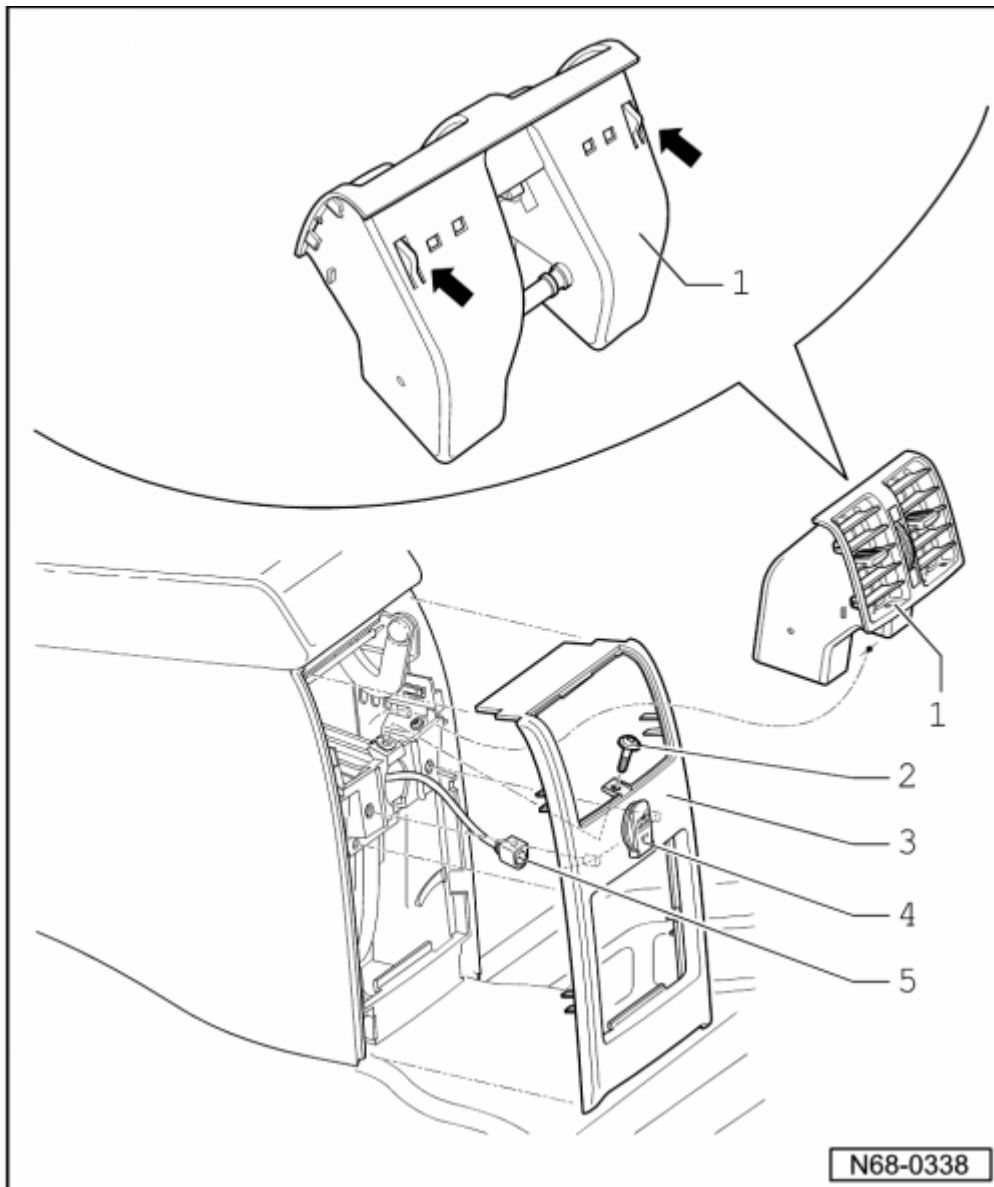

- Drehen Sie die zwei Schrauben -1- heraus (1,5 Nm).
- Drehen Sie die zwei Schrauben -2- heraus (1,5 Nm).
- Drehen Sie die zwei Schrauben -3- heraus (1,5 Nm).



Hinweis

Beim Einbau müssen die Schrauben in dieser Reihenfolge verbaut werden.

- Schwenken Sie die Seitenteile der Mittelkonsole nach außen und entnehmen Sie den Einsatz -4-.

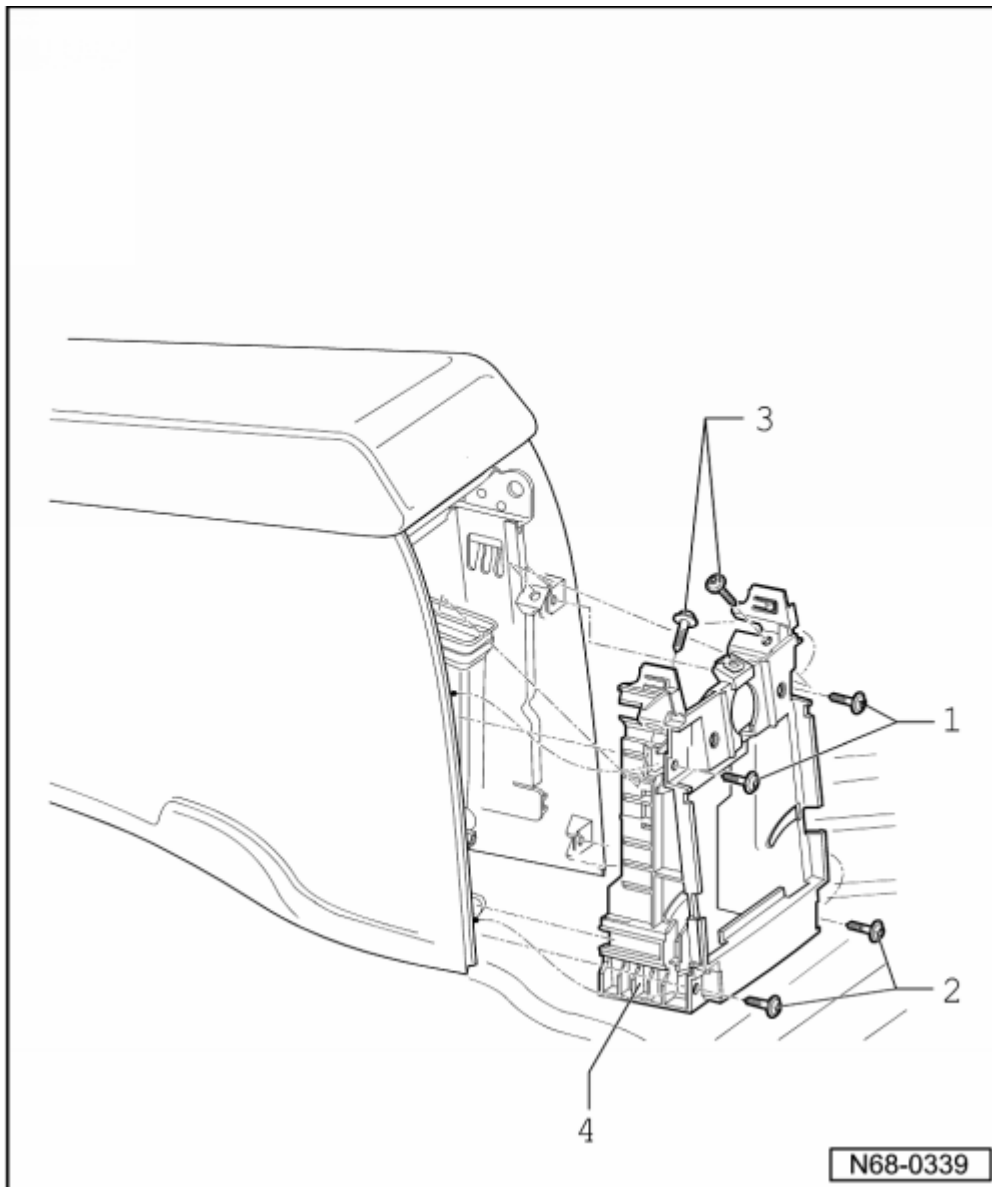

- Nehmen Sie die Ablagematten -1- aus den Becherhaltern heraus.
- Drehen Sie die zwei Schrauben -2- heraus (1,5 Nm).
- Positionieren Sie den Schalt- bzw. Wählhebel in der vordersten Position.
- Ziehen Sie die Seitenteile nach außen -Pfeile- und nehmen Sie das Oberteil der Mittelkonsole aus dem Fahrzeug heraus.

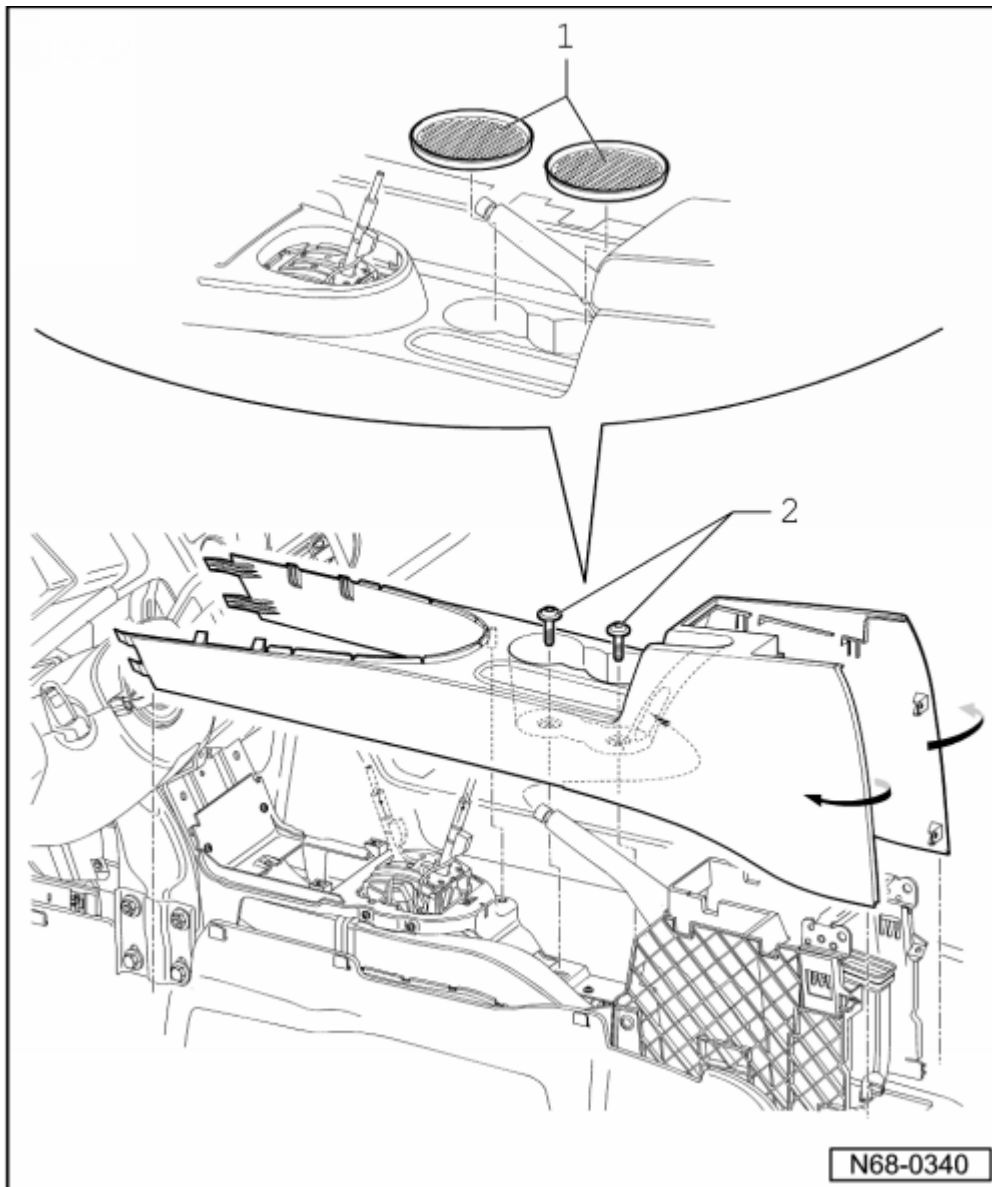

- Drehen Sie die zwei Schrauben -1- heraus (1,5 Nm).
- Schrauben Sie auf beiden Seiten die Mutter -2- ab (4,5 Nm) und entfernen Sie die Unterlegscheibe -3-.



Hinweis

Beim Einbau müssen erst die Schrauben -1- und anschließend die Muttern -2- verbaut werden.

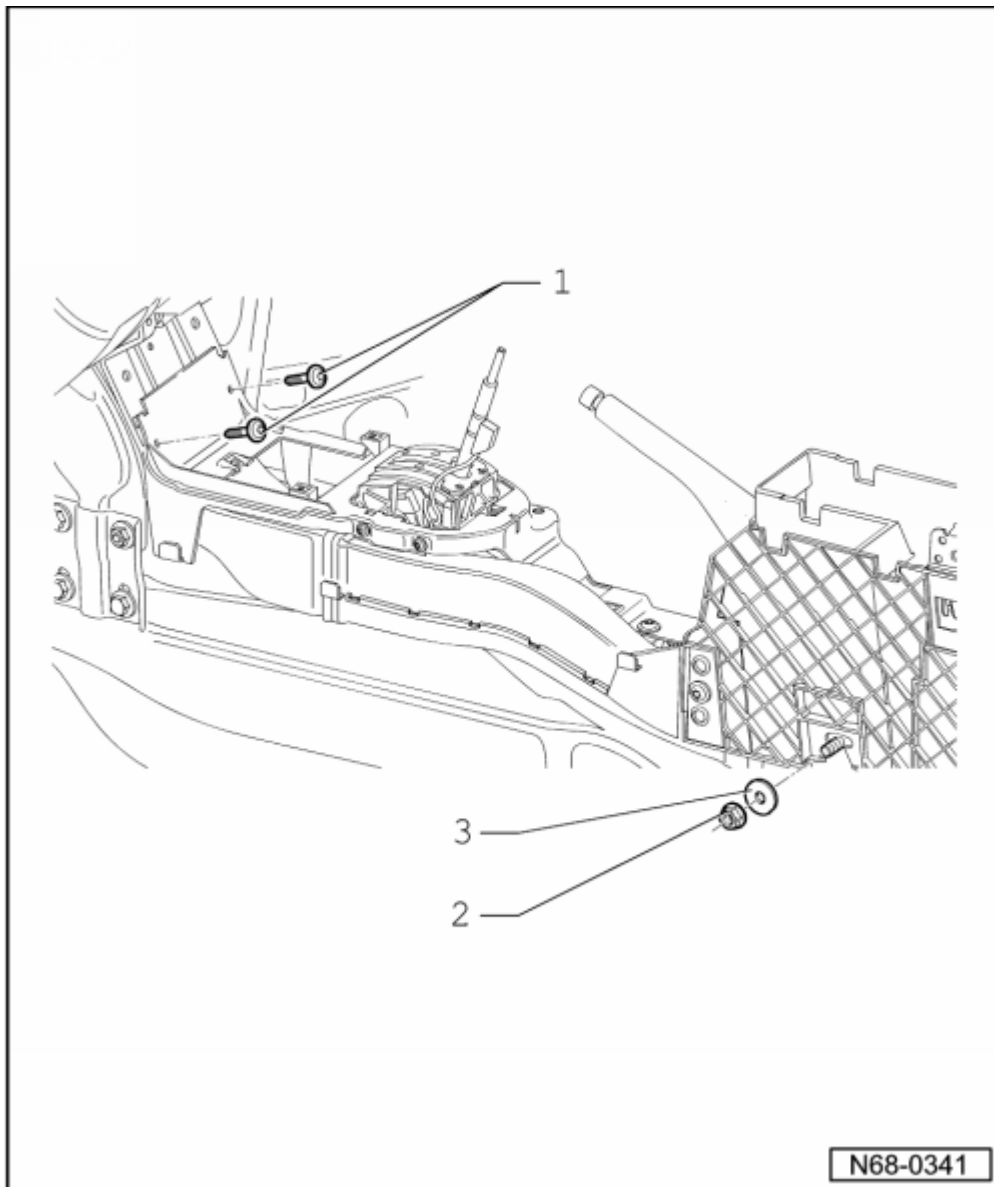

N68-0341

- Drehen Sie die Schrauben -1- und -2- heraus (1,5 Nm).
- Nehmen Sie den Grundkörper, hinten, -3- aus dem Fahrzeug heraus.

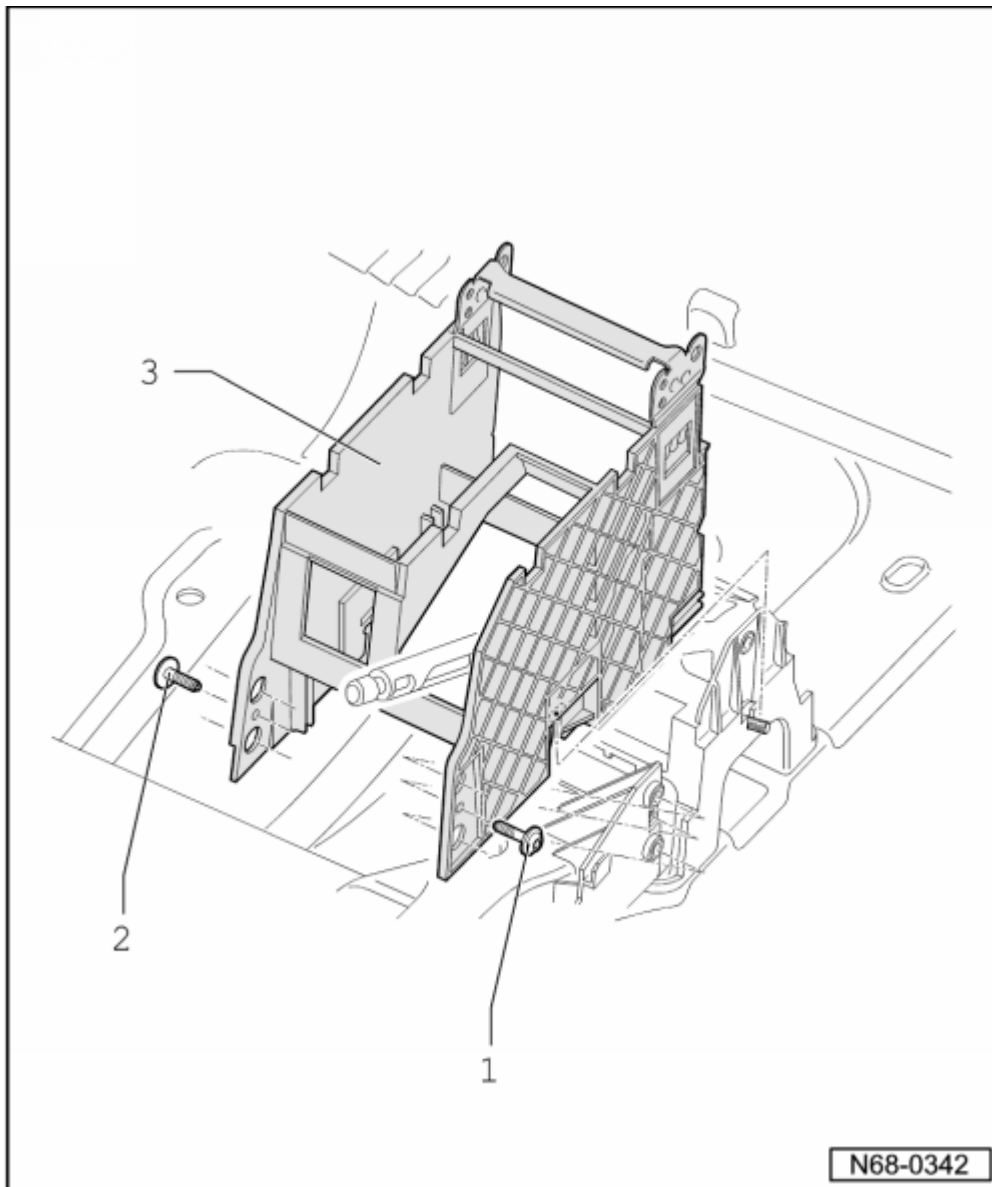

- Drehen Sie die zwei Schrauben -1- (1,5 Nm) heraus.
- Drehen Sie die Schraube -2- (1,5 Nm) heraus.
- Nehmen Sie den Grundkörper -3- aus dem Fahrzeug heraus.

