

Ölfilter wechseln

Achtung: Benutzte Ölfilter oder Filtereinsätze müssen als Sondermüll entsorgt werden.

1,6-I-FSI-Motor BAG/BLF/BLP

Hinweis: Der Ölfilter wurde bereits vor Ablassen des Motoröls abgebaut.

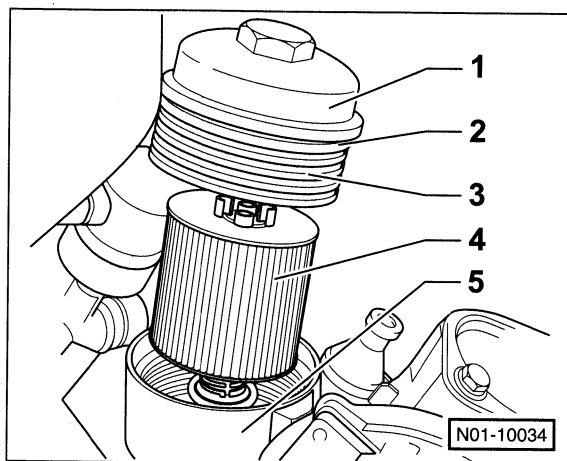

- **Neuen** Filtereinsatz –4– in den Ölfilterdeckel –1– einsetzen.
- Dichtfläche an Deckel und Filtergehäuse –5– mit Kaltreiner und Lappen reinigen.
- **Neuen** Dichtring –2– einsetzen und mit **neuem** Motoröl leicht einölen.
- Gewinde –3– am Filterdeckel reinigen und mit **neuem** Motoröl leicht einölen.
- Verschlussdeckel mit Filtereinsatz ansetzen und mit **25 Nm** festschrauben.

1,6-I-Motor BGU/BSE

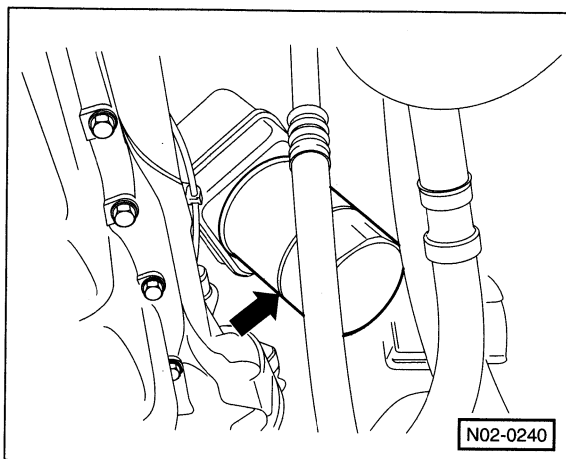

- Ölfilterpatrone –Pfeil– mit handelsüblichem Spannbandschlüssel oder HAZET-2172 lösen und abschrauben.

- Dichtfläche am Ölkühler reinigen.
- Gummidichtung am neuen Filter leicht mit sauberem Motoröl einölen, dadurch wird eine bessere Abdichtung beim Anziehen des Filters erzielt.
- Ölfilter anschrauben und von Hand festziehen (mit ca. 20 Nm).

2,0-I-(T)FSI-Benzinmotor AXW/BLR/BLX/AXX/BPY

Hinweis: Bevor das Ölfiltergehäuse ausgebaut wird, muss es entleert werden.

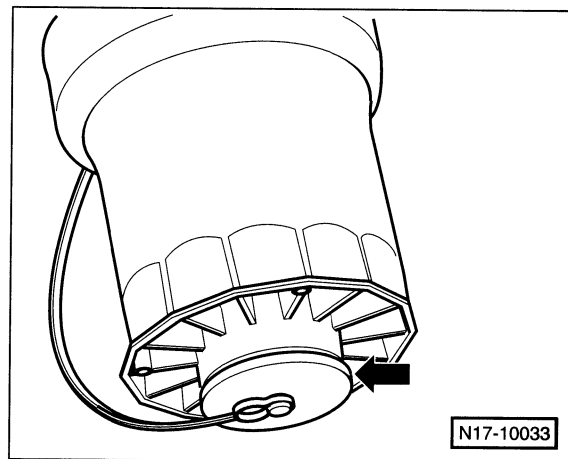

- Schutzkappe –Pfeil– am Ölfiltergehäuse herausdrehen.

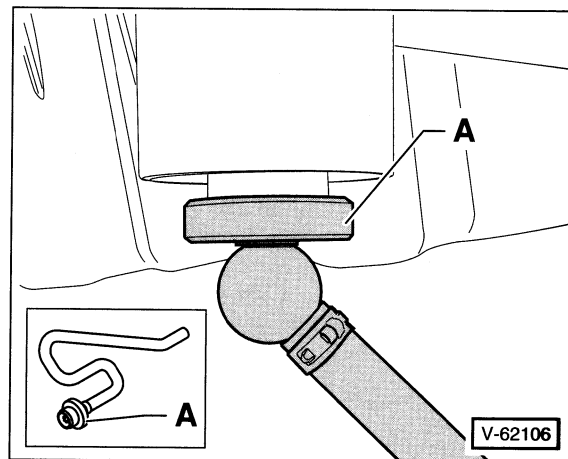

- Die Fachwerkstatt verwendet zum Entleeren des Ölfilters den Ölablaufadapter AUDI-T40057 –A–. Adapter in **das** Ölfiltergehäuse einschrauben. Dazu den Schlauch **mit** Kugelkopf vom Ölablaufadapter abziehen. Gewindebolzen des Adapters in das Filtergehäuse einschrauben, **bis** leichter Widerstand spürbar ist.
- Schlauch mit Kugelkopf auf den Adapter stecken und **anderes** Ende in den Ölaufangbehälter führen. Gewindebolzen des Adapters weiter bis zum Anschlag **indrehen** bis ein deutliches Schnappen des Ablaufventils **hörbar** wird.