



Mercedes-Benz

*Zubehör • Accessories  
Accessoires*

---

**Montageanleitung**

Mercedes-Benz Telefon-Modul mit  
Bluetooth® SIM Access Profil  
B6 787 6128

**Installation Instructions**

Mercedes-Benz Telephone Module with  
Bluetooth® SIM Access Profile  
B6 787 6128

**Instructions de montage**

Module de téléphone Mercedes-Benz  
avec profil d'accès SIM Bluetooth®  
B6 787 6128

**D**

*Mercedes-Benz Telefon-  
Modul mit Bluetooth® SIM  
Access Profil  
Seite 1*

**GB**

*Mercedes-Benz Telephone  
Module with Bluetooth® SIM  
Access Profile  
Page 24*

**F**

*Module de téléphone  
Mercedes-Benz avec profil  
d'accès SIM Bluetooth®  
Page 48*

© 2006, Mercedes-Benz Accessories GmbH,  
Nachdruck, Vervielfältigung oder Über-  
setzung, auch auszugsweise, nicht erlaubt.

Mercedes-Benz Accessories GmbH,  
Stuttgart · Ein Unternehmen der  
DaimlerChrysler AG

11/06  
03F070-06

## D

### Gültigkeit

Diese Montageanleitung ist gültig für Fahrzeuge mit

- Vorrüstung Mobiltelefon mit Schnittstelle (Code 386) oder
- Mercedes-Benz Mobiltelefon (Code 388)

in Verbindung mit COMAND oder dem Audio-System Audio 20/Audio 50.

### Einzelteile

- (1) Mercedes-Benz Telefon-Modul mit Bluetooth® SIM Access Profil

Nachfolgend als Telefon-Modul bezeichnet.

### Überblick

- (2) Multifunktions-Display
- (3) COMAND oder Audio-System
- (4) Multifunktions-Lenkrad

### Allgemeine Hinweise

Falls bei der Montage Schwierigkeiten auftreten, wenden Sie sich bitte an eine qualifizierte Fachwerkstatt. Mercedes-Benz empfiehlt Ihnen hierfür einen Mercedes-Benz Service-Stützpunkt.

Änderungen von technischen Details gegenüber Abbildungen der Montageanleitung sind vorbehalten.

In dieser Montageanleitung wird auf die COMAND-, Audio- bzw. Fahrzeug-Betriebsanleitung und die Betriebsanleitung des Mobiltelefons verwiesen. Bitte halten Sie diese bereit.

## Inhaltsverzeichnis

<b>Telefon-Modul montieren</b>	Seite 4
<b>Hörer abnehmen</b>	Seite 4
<b>Hörer einsetzen</b>	Seite 5
<b>Telefon-Modul mit Mobiltelefon koppeln</b>	
Voraussetzungen	Seite 5
Allgemeine Hinweise	Seite 6
Bei Fahrzeugen der	Seite 7
• S-Klasse, Baureihe 221, und	
• CL-Klasse, Baureihe 216	
Bei allen Baureihen mit COMAND oder Audio 50, ausgenommen S-Klasse, Baureihe 221, und CL-Klasse, Baureihe 216	Seite 9
Bei Fahrzeugen der	Seite 11
• E-Klasse, Baureihe 211,	
• CLK-Klasse, Baureihe 209,	
• SLK-Klasse, Baureihe 171,	
• R-Klasse, Baureihe 251, und	
• M-Klasse, Baureihe 164,	
mit Audio-System Audio 20	
Bei allen anderen Baureihen mit Audio 20	Seite 14
<b>Telefon-Modul mit Mobiltelefon verbinden</b>	Seite 16
<b>Suchen und Verbinden von anderen gekoppelten Mobiltelefonen</b>	Seite 17
<b>Telefonbuch-Übertragung</b>	Seite 18
<b>Verbindung zwischen Telefon-Modul und Mobiltelefon trennen</b>	Seite 20
<b>Telefon-Modul im SIM-Kartenbetrieb</b>	Seite 21
<b>Schnellwahl Tasten</b>	Seite 22
<b>Telefon-Modul demontieren</b>	Seite 23

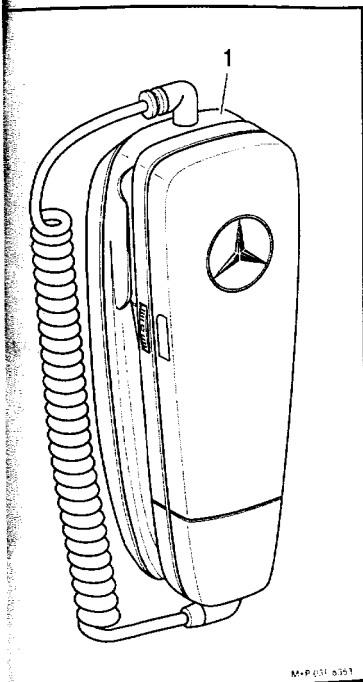

M-P 031 0391

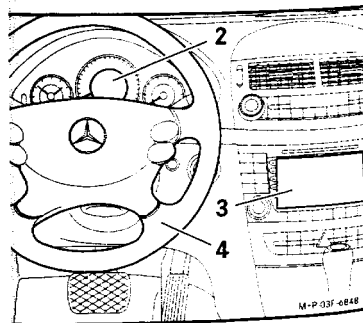

M-P 03F 0848

## Unfallgefahr

Beachten Sie beim Betrieb des Telefons im Fahrzeug die gesetzlichen Bestimmungen des Landes, in dem Sie sich momentan aufhalten.

Ist die Bedienung eines Telefons während der Fahrt gesetzlich zugelassen, so bedienen Sie dieses nur, wenn es die Verkehrssituation zulässt. Sie könnten sonst vom Verkehrsgeschehen abgelenkt werden, einen Unfall verursachen und sich und andere verletzen.

Benutzen Sie während der Fahrt aus Sicherheitsgründen nur die Freisprecheinrichtung zum Telefonieren.

Wenn Sie mit der Freisprecheinrichtung telefonieren, fahren Sie aufmerksam, schließen Sie alle Fenster und vermeiden Sie alle störenden Geräusche.

Halten oder parken Sie, wenn Sie zum Telefonieren nicht die Freisprecheinrichtung benutzen wollen. Halten oder parken Sie nicht im Halte- oder Parkverbot.

Montieren Sie das Telefon-Modul bzw. bedienen Sie als Fahrer den Hörer nur bei Fahrzeugstillstand. Sie könnten sonst vom Straßenverkehr abgelenkt werden und einen Unfall verursachen.

## Telefon-Modul montieren

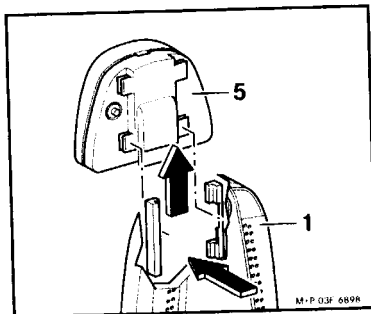

1. Telefon-Modul (1) in die Aufnahme (5) schieben, bis es hörbar einrastet.

## Hörer abnehmen

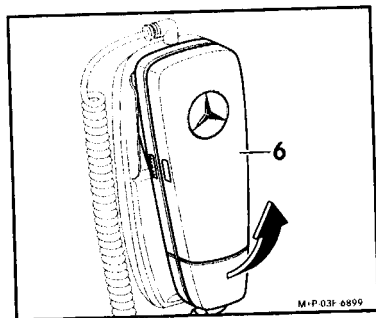

1. Hörer (6) unten anheben und abnehmen.

## Hörer einsetzen

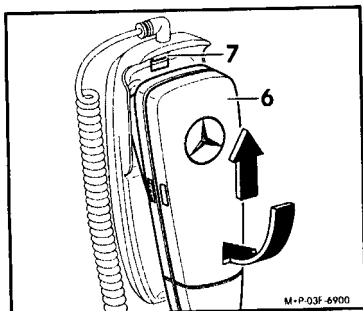

1. Hörer (6) oben in die Haltenase (7) einsetzen und unten drücken, bis er hörbar einrastet.

## Telefon-Modul mit Mobiltelefon koppeln

### Voraussetzungen des Mobiltelefons zum Koppeln (siehe auch Betriebsanleitung Mobiltelefon)

Am Mobiltelefon müssen abhängig vom Typ des Mobiltelefons diverse Einstellungen vorgenommen werden. Einzelheiten dazu finden Sie in der Zusatzinformation „Bedien- und Einstelltipps“ sowie in der jeweiligen Betriebsanleitung des verwendeten Mobiltelefons.

Das Mobiltelefon muss eingeschaltet und die Bluetooth<sup>®</sup>-Funktion sowie die „Sichtbarkeit des Telefons“ im Menü für Bluetooth<sup>®</sup>-Einstellungen muss aktiviert sein. Bei einigen Nokia-Mobiltelefonen muss die Funktion Remote SIM aktiviert werden. Der Bluetooth<sup>®</sup>-Name des Mobiltelefons muss Ihnen bekannt sein.

Das Mobiltelefon hat während des Bluetooth<sup>®</sup>-Betriebs einen höheren Strombedarf. Der Akku des Mobiltelefons sollte deshalb immer geladen sein.

Das Mobiltelefon muss sich innerhalb des Empfangsbereichs von 10 Metern (30 ft) zum Telefon-Modul befinden.

### Allgemeine Hinweise zum Koppeln

Zum Aufbau einer Bluetooth<sup>®</sup>-Verbindung muss der Hörer im Telefon-Modul eingesetzt sein, und es darf sich keine SIM-Karte im Telefon-Modul befinden. SIM-Karte entnehmen siehe Seite 21.

Bei entriegeltem Fahrzeug kann sich selbstständig eine Verbindung zwischen einem gekoppelten Mobiltelefon und dem Telefon-Modul aufbauen. Bis zum Einschalten des COMAND bzw. Audio-Systems kann über die Freisprecheinrichtung nicht telefoniert werden.

Es können maximal 4 Mobiltelefone mit dem Telefon-Modul gekoppelt werden. Wird ein fünftes Mobiltelefon gekoppelt, so wird das erste Mobiltelefon aus der Liste gelöscht.

## Telefon-Modul mit Mobiltelefon koppeln

Gültig für Fahrzeuge der

- S-Klasse, Baureihe 221, und der
- CL-Klasse, Baureihe 216

### Hinweis

Die Bedienung des COMAND ist in der Fahrzeug-Betriebsanleitung beschrieben.

1. COMAND einschalten, siehe Fahrzeug-Betriebsanleitung.

2. Telefon-Grundmenü aufrufen:

Mit dem COMAND-Controller „Telefon“ wählen. Im COMAND-Display erscheint eine Meldung, dass kein Mobiltelefon angeschlossen ist.

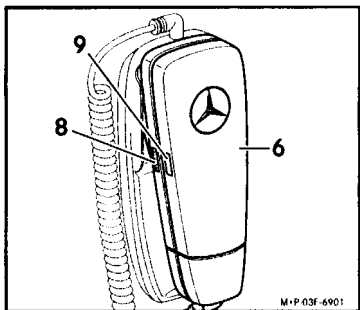

3. Am Hörer (6) Rändelrad (8) ca. 3 Sekunden drücken, ohne das Rändelrad (8) dabei zu verdrehen. Die Leuchtdiode (9) blinkt in schneller Frequenz. Im COMAND-Display erscheint eine Meldung, dass das Telefon aktiviert wird.

4. Anrufliste auswählen:

Mit dem COMAND-Controller „Anruflisten“ → „Gewählt“ wählen und bestätigen. Im COMAND-Display erscheinen die Bluetooth®-Namen der Mobiltelefone im Empfangsbereich.

### Hinweis

Wird das gewünschte Bluetooth®-Mobiltelefon nicht angezeigt, müssen die Bluetooth®-Einstellungen am Mobiltelefon überprüft und ggf. korrigiert werden, siehe Betriebsanleitung Mobiltelefon. Sollten diese korrekt eingestellt sein, kann in der Anrufliste am COMAND unter „SEARCH...“ nach dem gewünschten Mobiltelefon gesucht werden.

5. Mit dem COMAND-Controller das Mobiltelefon auswählen und bestätigen. Im COMAND-Display erscheint eine 16-stellige PIN.

6. Am Mobiltelefon nach Aufforderung die angezeigte PIN innerhalb von 20 Sekunden eingeben und bestätigen. Bei erfolgreichem Koppeln (Ertönen einer aufsteigenden Melodie) erscheint im COMAND-Display „Telefon wird aktiviert, bitte warten“.

### Hinweis

Ertönt eine abfallende Melodie, war das Koppeln nicht erfolgreich. Arbeitsschritte 3 bis 6 bitte wiederholen.

7. Abhängig vom verwendeten Mobiltelefon muss die Verbindungsanfrage des Telefon-Moduls am Mobiltelefon bestätigt werden. Das Mobiltelefon muss zur Verbindungsanfrage des Telefon-Moduls auf „automatisch“ bzw. „autorisiert ja“ eingestellt sein, siehe Betriebsanleitung Mobiltelefon.

8. Am COMAND die PIN der SIM-Karte eingeben und bestätigen.

## Telefon-Modul mit Mobiltelefon koppeln

Gültig für alle Baureihen mit COMAND oder Audio 50, ausgenommen S-Klasse, Baureihe 221, und CL-Klasse, Baureihe 216.

### Hinweis

Die Bedienung des COMAND bzw. Audio-Systems ist in der separaten Betriebsanleitung beschrieben.

1. COMAND oder Audio-System einschalten, siehe Fahrzeug-Betriebsanleitung.
2. Telefon-Menü auswählen:  
Am COMAND oder Audio-System Taste **TEL** drücken. Im Display des COMAND bzw. Audio-Systems erscheint eine Meldung, dass kein Mobiltelefon angeschlossen ist.

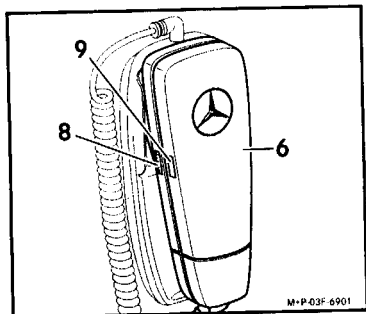

3. Am Hörer (6) Rändelrad (8) ca. 3 Sekunden drücken, ohne das Rändelrad (8) dabei zu verdrehen. Die Leuchtdiode (9) blinkt in schneller Frequenz. Im COMAND bzw. Audio-System erscheint eine Meldung, dass das Telefon aktiviert wird.

4. Anrufliste auswählen:  
Am COMAND oder Audio-System Wahlw. → Gewählt auswählen. Im Display des COMAND bzw. Audio-Systems erscheinen die Bluetooth<sup>®</sup>-Namen der Mobiltelefone im Empfangsbereich.

### Hinweis

Wird das gewünschte Bluetooth<sup>®</sup>-Mobiltelefon nicht angezeigt, müssen die Bluetooth<sup>®</sup>-Einstellungen am Mobiltelefon überprüft und ggf. korrigiert werden, siehe Betriebsanleitung Mobiltelefon. Sollten diese korrekt eingestellt sein, kann in der Anrufliste am COMAND oder Audio-System unter SEARCH... nach dem gewünschten Mobiltelefon gesucht werden.

5. Am COMAND bzw. Audio-System mit der Taste **▲** oder **▼** das Mobiltelefon auswählen und bestätigen. Im Display des COMAND bzw. Audio-Systems erscheint eine 16-stellige PIN.
6. Am Mobiltelefon nach Aufforderung die angezeigte PIN innerhalb von 20 Sekunden eingeben und bestätigen. Bei erfolgreichem Koppeln (Ertönen einer aufsteigenden Melodie) erscheint im Display des COMAND bzw. Audio-Systems Bitte Telefon einsetzen, dann Bitte warten.

### Hinweis

Ertönt eine abfallende Melodie, war das Koppeln nicht erfolgreich. Arbeitsschritte 3 bis 6 bitte wiederholen.

7. Abhängig vom verwendeten Mobiltelefon muss die Verbindungsanfrage des Telefon-Moduls am Mobiltelefon bestätigt werden. Das Mobiltelefon muss zur Verbindungsanfrage des Telefon-Moduls auf „automatisch“ bzw. „autorisiert ja“ eingestellt werden, siehe Betriebsanleitung Mobiltelefon.

8. Am COMAND oder Audio-System die PIN der SIM-Karte eingeben und bestätigen.

## Telefon-Modul mit Mobiltelefon koppeln

Gültig für Fahrzeuge der

- E-Klasse, Baureihe 211,
- CLK-Klasse, Baureihe 209,
- SLK-Klasse, Baureihe 171,
- R-Klasse, Baureihe 251, und
- M-Klasse, Baureihe 164,

jeweils mit Bediensystem Audio 20.

### Hinweis

Die Bedienung des Audio-Systems ist in der separaten Betriebsanleitung beschrieben.

1. Audio-System einschalten, siehe Fahrzeug-Betriebsanleitung.

2. Telefon-Betrieb auswählen:

Am Audio-System Taste **TEL** drücken. Im Multifunktions-Display erscheint **NO PHONE**.

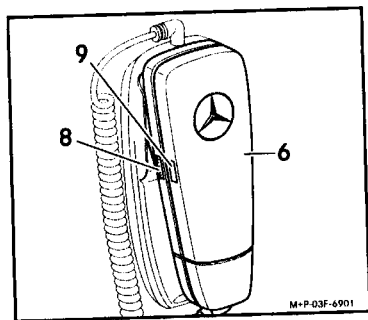

3. Am Hörer (6) Rändelrad (8) ca. 3 Sekunden drücken, ohne das Rändelrad (8) dabei zu verdrehen. Die Leuchtdiode (9) blinkt in schneller Frequenz, im Multifunktions-Display erscheint **WAIT...**

4. Anrufliste auswählen:

Am Multifunktions-Lenkrad Taste  drücken. Im Multifunktions-Display erscheinen die Bluetooth®-Namen der Mobiltelefone im Empfangsbereich.

### Hinweis

Wird das gewünschte Bluetooth®-Mobiltelefon nicht angezeigt, müssen die Bluetooth®-Einstellungen am Mobiltelefon überprüft und ggf. korrigiert werden, siehe Betriebsanleitung Mobiltelefon. Sollten diese korrekt eingestellt sein, kann in der Anrufliste am Audio-System unter **SEARCH...** nach dem gewünschten Mobiltelefon gesucht werden.

5. Wird der Bluetooth®-Name angezeigt, auf die Funktionstaste **NUM** am Audio-System drücken. Im Multifunktions-Display erscheint eine 16-stellige PIN.

6. Die angezeigte 16-stellige PIN notieren.

### Hinweis

Im Multifunktions-Display können nur 12 Stellen angezeigt werden. Deshalb müssen am Audio-System mit der Funktionstaste **CLR** die letzten Ziffern gelöscht werden, um die ersten Ziffern anzuzeigen.

7. Am Multifunktions-Lenkrad die Taste  drücken. Im Multifunktions-Display erscheint wieder der Bluetooth®-Name des Mobiltelefons.

8. Am Multifunktions-Lenkrad die Taste  drücken.

9. Am Mobiltelefon nach Aufforderung die notierte PIN innerhalb von 20 Sekunden eingeben und bestätigen. Bei erfolgreichem Koppeln (Ertönen einer aufsteigenden Melodie) erscheint im Multifunktions-Display **WAIT...**

### Hinweis

Ertönt eine abfallende Melodie, war das Koppeln nicht erfolgreich. Arbeitsschritte 3 bis 9 bitte wiederholen.

10. Abhängig vom verwendeten Mobiltelefon muss die Verbindungsanfrage des Telefon-Moduls am Mobiltelefon bestätigt werden. Das Mobiltelefon muss zur Verbindungsanfrage des Telefon-Moduls auf „*automatisch*“ bzw. „*autorisiert ja*“ eingestellt sein, siehe Betriebsanleitung Mobiltelefon.

11. Am Audio-System die PIN der SIM-Karte eingeben und bestätigen.

## Telefon-Modul mit Mobiltelefon koppeln



Gültig für alle anderen Baureihen mit Audio 20.

### Hinweis

Die Bedienung des Audio-Systems ist in der separaten Betriebsanleitung beschrieben.

1. Audio-System einschalten, siehe Fahrzeug-Betriebsanleitung.

2. Telefon-Menü auswählen:

Am Multifunktions-Lenkrad Taste  oder  drücken. Im Multifunktions-Display erscheint eine Meldung, dass kein Mobiltelefon angeschlossen ist.

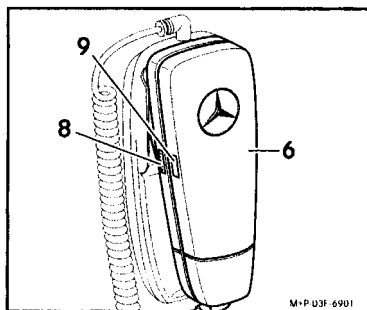

3. Am Hörer (6) Rändelrad (8) ca. 3 Sekunden drücken, ohne das Rändelrad (8) dabei zu verdrehen. Die Leuchtdiode (9) blinkt in schneller Frequenz, im Display des Audio-Systems erscheint **WAIT...**



4. Anrufliste auswählen:

Am Multifunktions-Lenkrad Taste  drücken. Im Multifunktions-Display erscheinen die Bluetooth<sup>®</sup>-Namen der Mobiltelefone im Empfangsbereich.



## Hinweis

Wird das gewünschte Bluetooth®-Mobiltelefon nicht angezeigt, müssen die Bluetooth®-Einstellungen am Mobiltelefon überprüft und ggf. korrigiert werden, siehe Betriebsanleitung Mobiltelefon. Sollten diese korrekt eingestellt sein, kann in der Anrufliste am Audio-System unter SEARCH... nach dem gewünschten Mobiltelefon gesucht werden.

5. Am Multifunktions-Lenkrad mit der Taste  oder  das Mobiltelefon auswählen und bestätigen. Im Multifunktions-Display erscheint eine 16-stellige PIN.

6. Am Mobiltelefon nach Aufforderung die angezeigte PIN innerhalb von 20 Sekunden eingeben. Bei erfolgreichem Koppeln (Ertönen einer aufsteigenden Melodie) erscheint im Multifunktions-Display WAIT...

## Hinweise

Ertönt eine abfallende Melodie, war das Koppeln nicht erfolgreich. Arbeitsschritte 3 bis 6 bitte wiederholen.

7. Abhängig vom verwendeten Mobiltelefon muss die Verbindungsanfrage des Telefon-Moduls am Mobiltelefon bestätigt werden. Das Mobiltelefon muss zur Verbindungsanfrage des Telefon-Moduls auf „automatisch“ bzw. „autorisiert ja“ eingestellt werden, siehe Betriebsanleitung Mobiltelefon.

8. Am Audio-System die PIN der SIM-Karte eingeben und bestätigen.

## Telefon-Modul mit Mobiltelefon verbinden

### Hinweise

Vor dem Verbinden muss das Mobiltelefon mit dem Telefon-Modul gekoppelt sein, siehe Seite 5 bis Seite 14.

Es wird immer nur das zuletzt verbundene Mobiltelefon vom Telefon-Modul gesucht und verbunden. Sollen andere gekoppelte Mobiltelefone gesucht und verbunden werden, siehe Seite 17.

### Automatisches Verbinden

Befindet sich ein gekoppeltes Mobiltelefon innerhalb der Reichweite vom Telefon-Modul, erscheint bei eingeschaltetem COMAND bzw. Audio-System Bitte PIN eingeben im COMAND bzw. im Multifunktions-Display.

1. Am COMAND bzw. Audio-System die PIN der SIM-Karte eingeben. Anschließend kann über die Freisprecheinrichtung telefoniert werden.

### Hinweis

Die PIN wird vom Telefon-Modul gespeichert. Eine erneute PIN-Eingabe beim Verbinden ist nur bei geänderter SIM-PIN notwendig.

### Manuelles Verbinden

Bei Fahrzeugen der S-Klasse, Baureihe 221, und der CL-Klasse, Baureihe 216:

1. Mit dem COMAND-Controller „Telefon“ → „Telefon ein“ wählen und bestätigen.

Bei allen anderen Baureihen:

1. Am COMAND bzw. Audio-System Taste  drücken.

## Hinweise

Bei Fahrzeugen mit Audio 20 kann auf SMS-Nachrichten nicht zugegriffen werden.

Eventuelle Änderungen an der SIM-Karteneinstellung (z. B. Rufumleitung, Makeln, SMS-Parameter usw.) sind am Telefon-Modul nicht möglich. Zum Verändern der SIM-Karteneinstellungen muss die SIM-Karte aus dem Telefon-Modul entnommen und in ein Mobiltelefon eingesetzt werden.

Abhängig vom verwendeten Mobiltelefon erscheint im Display des Mobiltelefons eine Anzeige, die auf den SIM-Karten-Zugriff über das COMAND bzw. Audio-System hinweist. In dieser Betriebsart kann nur über die Freisprecheinrichtung telefoniert werden.

Ein Anruf kann auch durch Abnehmen des Hörers angenommen werden.

Bei abgenommenem Hörer kann keine Lautstärkeregelung oder Stummschaltung am Multifunktions-Lenkrad vorgenommen werden. Eine Lautstärkeregelung ist dann nur am Lautstärkereglern des COMAND bzw. Audio-Systems möglich.

## Suchen und Verbinden von anderen Telefonen

Das Telefon-Modul sucht immer das zuletzt verbundene Mobiltelefon und verbindet es automatisch. Das Verbinden eines anderen Mobiltelefons mit dem Telefon-Modul ist nur möglich, wenn keine aktive Bluetooth®-Verbindung besteht.

### Verbinden eines anderen gekoppelten Mobiltelefons

1. Eine eventuell bestehende Verbindung zu einem Mobiltelefon trennen, siehe Seite 20.

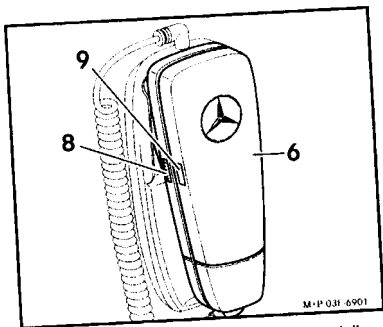

2. Am Hörer (6) Rändelrad (8) kurz drücken, ohne das Rändelrad (8) dabei zu verdrehen. Die Leuchtdiode (9) blinkt in langsamer Frequenz, im Display des COMAND oder Audio-Systems erscheint eine Meldung, dass das Telefon aktiviert wird. Das Telefon-Modul sucht und verbindet das jeweils zuvor gekoppelte Mobiltelefon.

## Telefonbuch-Übertragung

Um das Telefonbuch des Mobiltelefons über die Freisprecheinrichtung nutzen zu können, muss dieses in das COMAND bzw. Audio-System übertragen werden. Dafür muss das Mobiltelefon im Mobilfunknetz eingebucht sein. Die Übertragung kann je nach Umfang des Telefonbuchs bis zu 10 Minuten dauern und wird im Display des Mobiltelefons symbolisch angezeigt. Im COMAND-, Audio- bzw. Multifunktions-Display erscheint abhängig vom Fahrzeug Bitte warten.

1. Am COMAND bzw. Audio-System 0000 eingeben.

Das Telefonbuch wird übertragen, im COMAND bzw. Multifunktions-Display erscheint eine Meldung. Nach abgeschlossener Telefonbuch-Übertragung erscheint eine SIM-PIN-Abfrage bzw. bei deaktivierter SIM-PIN das Telefonmenü.

2. Bei aktivierter SIM-PIN diese am COMAND bzw. Audio-System eingeben und bestätigen.

### **Hinweise**

Das Telefonbuch des vorher verbundenen Mobiltelefons bleibt im Telefon-Modul gespeichert. Es kann nur auf das Telefonbuch der SIM-Karte des neu verbundenen Mobiltelefons zugegriffen werden. Soll auf das Telefonbuch des Mobiltelefons zugegriffen werden, muss dieses vorher in das Telefon-Modul übertragen werden.

Wird das Telefonbuch des neu verbundenen Mobiltelefon übertragen, so wird das Telefonbuch des vorher verbundenen Mobiltelefons gelöscht. Es kann nur ein Telefonbuch im Telefon-Modul gespeichert werden.

Abhängig vom Bediensystem können 250, 650 oder 999 gespeicherte Telefonbucheinträge ins COMAND bzw. Audio-System übertragen werden. Deshalb werden evtl. zuletzt gespeicherte Telefonbucheinträge nicht im Bediensystem angezeigt.

Während einer aktiven Bluetooth®-Verbindung können Telefonbucheinträge der SIM-Karte gelesen und ggf. gelöscht werden.

## **Verbindung zwischen Telefon-Modul und Mobiltelefon trennen**

### **Automatische Trennung**

Nach Verlassen der Reichweite des Telefon-Moduls wird die Verbindung zum Mobiltelefon automatisch getrennt.

### **Manuelle Trennung**

Die Bluetooth®-Verbindung kann manuell wie folgt getrennt werden:

Bei Fahrzeugen der S-Klasse, Baureihe 221, und der CL-Klasse, Baureihe 216:

1. Mit dem COMAND-Controller „Telefon“ → „Telefon aus“ wählen.

Bei allen anderen Baureihen:

1. Am COMAND bzw. Audio-System die Taste **TEL** für ca. 3 Sekunden drücken.

Am Mobiltelefon, siehe Betriebsanleitung Mobiltelefon.

## Telefon-Modul im SIM-Kartenbetrieb

### Hinweis

Das Telefon-Modul kann optional als SIM-Karten-Telefon eingesetzt werden. Nach Einsetzen einer SIM-Karte in das Telefon-Modul wird eine bestehende Bluetooth®-Verbindung getrennt. Eine Bluetooth®-Verbindung zu einem Mobiltelefon ist nicht möglich.

### SIM-Karte einsetzen und entnehmen

1. Hörer (3) abnehmen, siehe Seite 4.

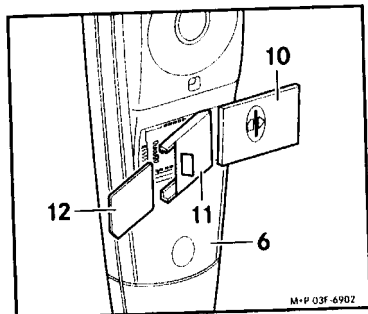

2. Abdeckung (10) unterhalb der Hörer-Muschel des Hörers (6) öffnen, SIM-Kartenhalter (11) nach rechts schieben und aufklappen.
  3. SIM-Karte (12) wie dargestellt einschieben, SIM-Kartenhalter (11) zuklappen und nach links schieben, bis er einrastet. Abdeckung (10) schließen.
- Das Entnehmen der SIM-Karte ist sinngemäß durchzuführen.

## Schnellwahltasten

### Schnellwahltaste für Mailbox

Bei einigen Baureihen kann die Taste  am COMAND bzw. Audio-System als Schnellwahltaste für die Mailbox belegt werden.

### Schnellwahltaste belegen:

1. Telefonbuch am Mobiltelefon öffnen.
2. Folgenden Eintrag im Telefonbuch anlegen:  
Name: MAILBOX.  
Telefonnummer: Nummer der Mailbox.



### Hinweis

Um die Mailbox zu aktivieren, muss das Telefonbuch in die Freisprecheinrichtung übertragen werden, siehe Seite 18. Sobald der Eintrag MAILBOX gefunden wurde, ist die Schnellwahltaste aktiv.



### Schnellwahltaste abrufen:

1. Am COMAND bzw. Audio-System die Taste  ca. 3 Sekunden drücken.

### Andere Schnellwahltasten (Kurzwahl)

Bei einigen Baureihen kann über die Tasten  bis  am COMAND bzw. Audio-System auf die Speicherplätze 2 bis 9 des Telefonbuchs zugegriffen werden (Kurzwahlfunktion). Die Speicherplätze 2 bis 9 im Telefonbuch des Mobiltelefons bzw. der SIM-Karte müssen entsprechend Ihren Wünschen belegt sein, siehe Betriebsanleitung Mobiltelefon.

### Hinweis

Bei einigen Mobiltelefonen werden die Speicherplätze nicht angezeigt. Durch Drücken der Tasten  bis  wird die entsprechende Telefonnummer angezeigt. Soll eine andere Telefonnummer auf den Speicherplätzen 2 bis 9 gespeichert werden, müssen diese nach Bedarf am Mobiltelefon umbenannt werden, siehe Betriebsanleitung Mobiltelefon.

## Telefon-Modul demontieren

1. Hörer abnehmen, siehe Seite 4.

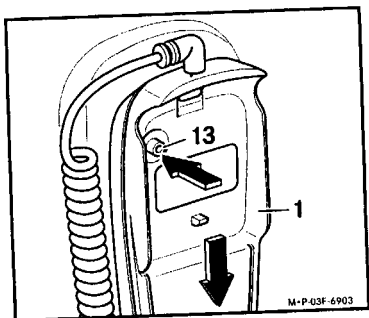

2. Entriegelungsknopf (13) drücken, Telefon-Modul (1) nach unten schieben und abnehmen.