



Fiat Punto 188

LEUCHTMITTEL

ERSETZEN

Zusatzsteuergerät im Motorraum a.u.e.

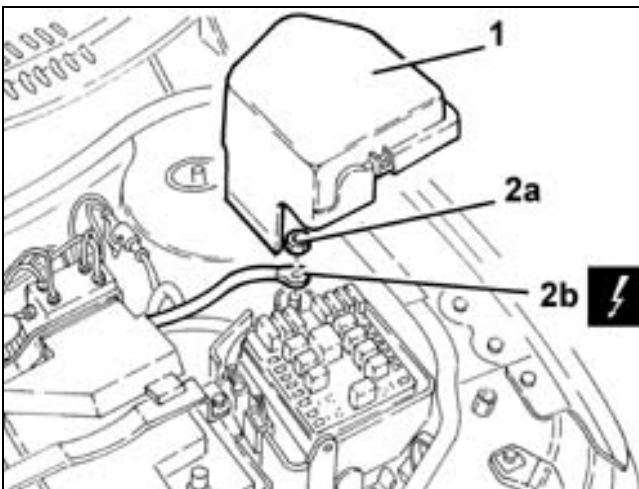

Ausbau ([Wiedereinbau](#))

Prüfen, daß der Zündschlüssel auf "STOP" steht, dann Minuskabel (-) von der Batterie abklemmen.

	Bezeichnung	Steckverbinder
-	Batterie (+)	A1D

1. Deckel des Zusatzverteilers abnehmen.
2. Befestigungsmutter (2a) abschrauben und das Kabel vom Zusatzverteiler (2b) abklemmen.





	Bezeichnung	Steckverbinder
2b	Verteiler im Motorraum	B1A

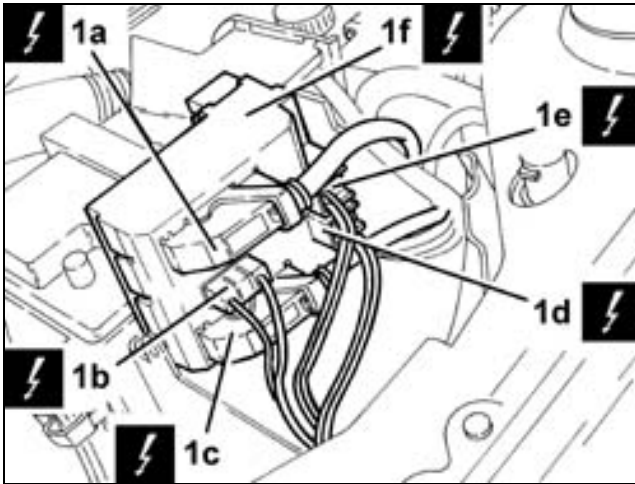

Den Zusatzverteiler von der Klammer lösen und auf den Stiften drehen.

1. Die Stecker (1a, 1b, 1c, 1d, 1e) abziehen und den Zusatzverteiler (1f) im Motorraum abnehmen.

	Bezeichnung	Steckverbinder
--	-------------	----------------



1a	Verteiler im Motorraum	B1B
	Bezeichnung	Steckverbinder
1b	Verteiler im Motorraum	B1C
	Bezeichnung	Steckverbinder
1c	Verteiler im Motorraum	B1F
	Bezeichnung	Steckverbinder
1d	Verteiler im Motorraum	B1E
	Bezeichnung	Steckverbinder
1e	Verteiler im Motorraum	B1D
	Bezeichnung	Steckverbinder
1f	Verteiler im Motorraum	B1

 Wiedereinbau ([Ausbau](#) )

Die Stecker anschließen und den Zusatzverteiler einbauen und verschrauben.

Das Kabel an den Zusatzverteiler anschließen und mit der Mutter sichern.

Deckel des Zusatzverteilers in seinen Sitz einsetzen.

Batterieminuspol (-) anschließen.

Kasten vom Abzweigsteuergerät im Motorraum a.u.e., bei ausgeb. Steuergerät

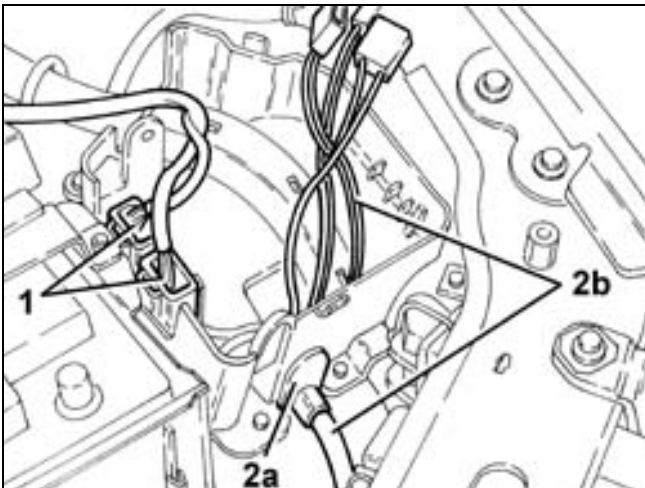

 Ausbau ([Wiedereinbau](#) )

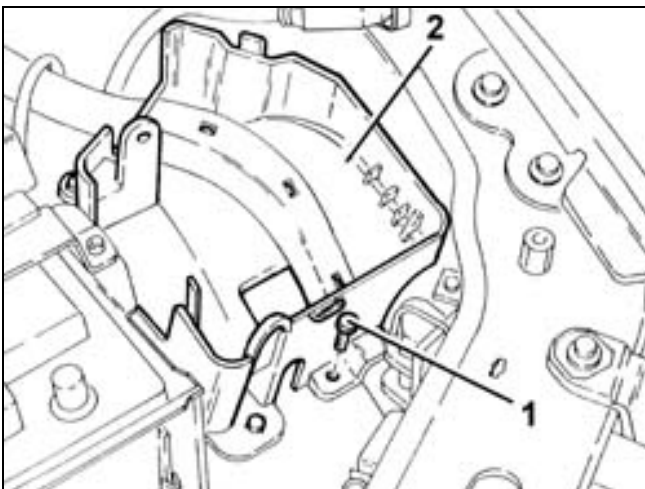

1. E-Verbindungen vom Gehäuse trennen und zur Seite schieben.
2. Kabeldurchführung (2a) und Kabelbündel (2b) abnehmen.



1. Befestigungsschraube des Gehäuses des Verteilers heraus schrauben.

Die Befestigungsschellen der Verkabelung am Gehäuse durchschneiden.

2. Gehäuse des Zusatzverteilers von der elektrischen Verkabelung lösen und entfernen.

 Wiedereinbau ([Ausbau](#) )

Gehäuse des Zusatzverteilers einbauen und die elektrische Verkabelung daran anschließen.

Elektrische Verkabelung mit den betreffenden Schellen am Gehäuse befestigen.

Die Befestigungsschrauben des Gehäuses des Zusatzverteilers mit Moment anziehen.

Die Verkabelung einbauen und mit der

Kabeldurchführung befestigen.

Die Verkabelung am Gehäuse befestigen.

GLÜHLAMPE Abblendlicht der linken Leuchtengruppe - AuE..

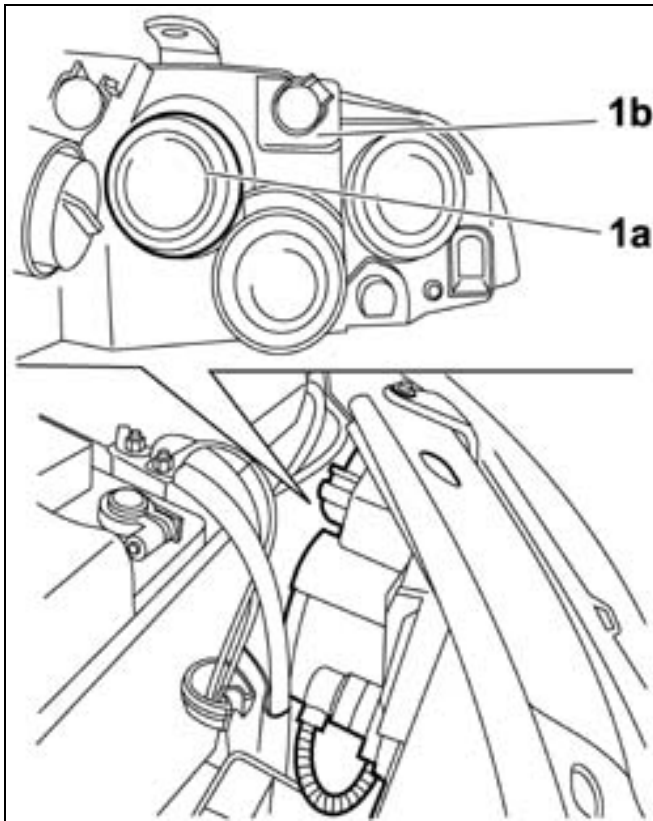

 Ausbau ([Wiedereinbau](#) )

Die Kabel von der Batterie abklemmen.

- [5505A13 Zusatzsteuergerät im Motorraum a.u.e.](#)

- [5505A28 Kasten vom Abzweigsteuergerät im Motorraum a.u.e.](#)

1. Schutzkappe (1a) der Leuchte (1b) entfernen.

1. Den Federbügel (1a) aushängen, die elektrischen Verbindungen (1b) abklemmen und die Lampe entfernen.

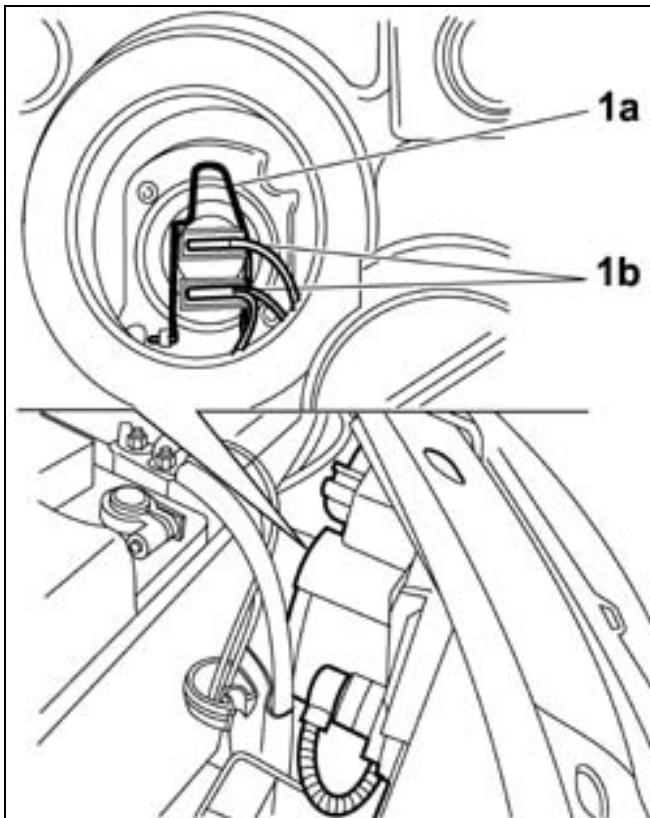

⬇️ Wiedereinbau ([Ausbau](#) ⬆️)

Die Lampe in die Leuchte einbauen.

Elektrischen Anschluss an die Lampe anklemmen.

Den Federbügel zur Befestigung der Lampe einhängen.

Die Schutzkappe an der Leuchte anbringen.

- [5505A28 Kasten vom Abzweigsteuergerät im Motorraum a.u.e.](#)

- [5505A13 Zusatzsteuergerät im Motorraum a.u.e.](#)

Kabel der Batterie anschließen.

GLÜHLAMPE Abblendlicht der rechten Leuchtengruppe - AuE..

 Ausbau ([Wiedereinbau](#) )

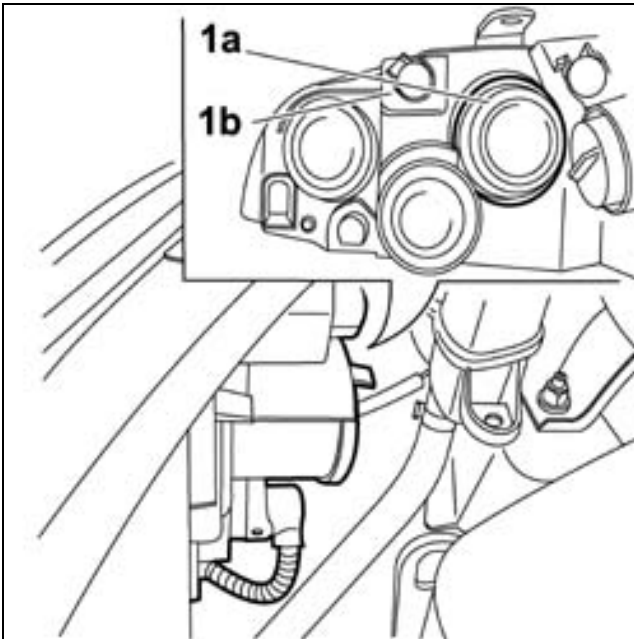

Kabel der Batterie abklemmen.

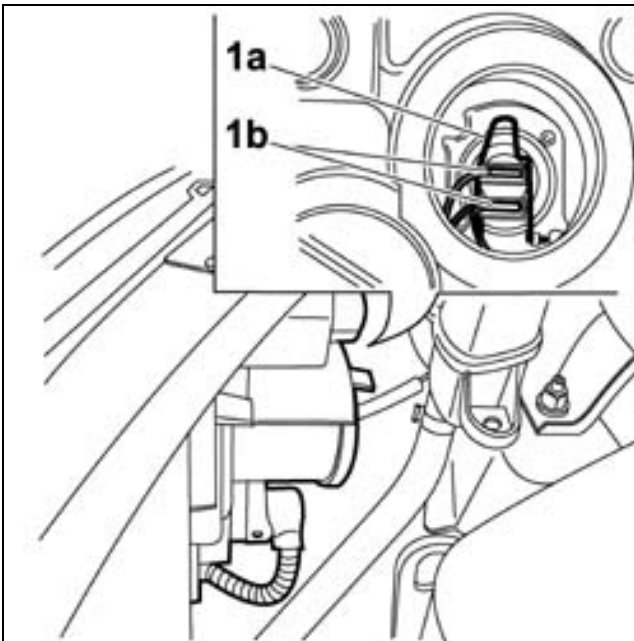

1. Die Schutzkappe (1a) von der Leuchte (1b) abnehmen.



1. Den Federbügel (1a) aushaken, die elektrischen Verbindungen (1b) abklemmen und die Lampe herausnehmen.

 Wiedereinbau ([Ausbau](#) )

Lampe in der Leuchte anbringen.

Elektrischen Anschluss an die Lampe anklemmen.

Den Federbügel zur Befestigung der Lampe einhaken.

Die Schutzkappe auf die Frontleuchte aufsetzen.

Kabel der Batterie anschließen.

GLÜHLAMPE Fahrtrichtungsanzeiger vorne der linken Leuchtengruppe . AuE-..

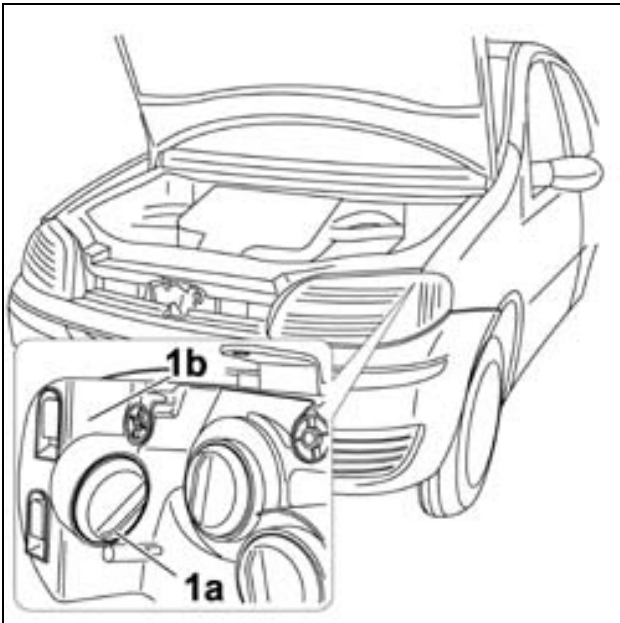

 Ausbau ([Wiedereinbau](#) )

Kabel der Batterie abklemmen.



- [5505A13 Zusatzsteuergerät im Motorraum a.u.e.](#)

- [5505A28 Kasten vom Abzweigsteuergerät im Motorraum a.u.e.](#)

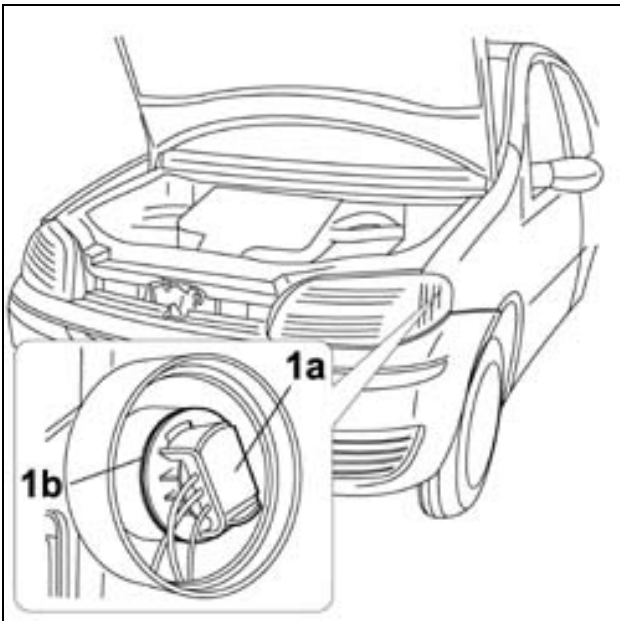
1. Die Schutzkappe (1a) der Leuchte (1b) abnehmen.



1. Den elektrischen Anschluss (1a) drehen, aus seinem Sitz (1b) ziehen und die Lampe entfernen.

 Wiedereinbau ([Ausbau](#) )

Lampe an den elektrischen Anschluss anklemmen.

Elektrischen Anschluss an seinem Sitz an der Leuchte anbringen.

Schutzkappe an der Frontleuchte anbringen.

- [5505A28 Kasten vom Abzweigsteuergerät im Motorraum a.u.e.](#)

- [5505A13 Zusatzsteuergerät im Motorraum a.u.e.](#)

Kabel der Batterie anschließen.

GLÜHLAMPE Fahrtrichtungsanzeiger vorne der rechten Leuchtengruppe . AuE-..

 Ausbau ([Wiedereinbau](#) )

Kabel der Batterie abklemmen.

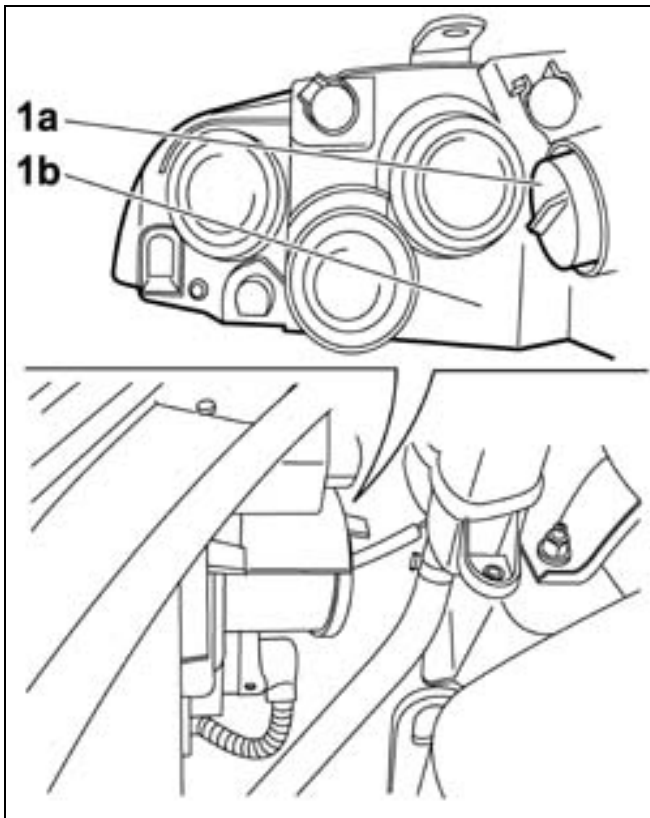

1. Die Schutzkappe (1a) der Leuchte (1b) abnehmen.

1. Den elektrischen Anschluss (1a) drehen, aus dem Sitz (1b) ziehen und die Lampe entfernen.

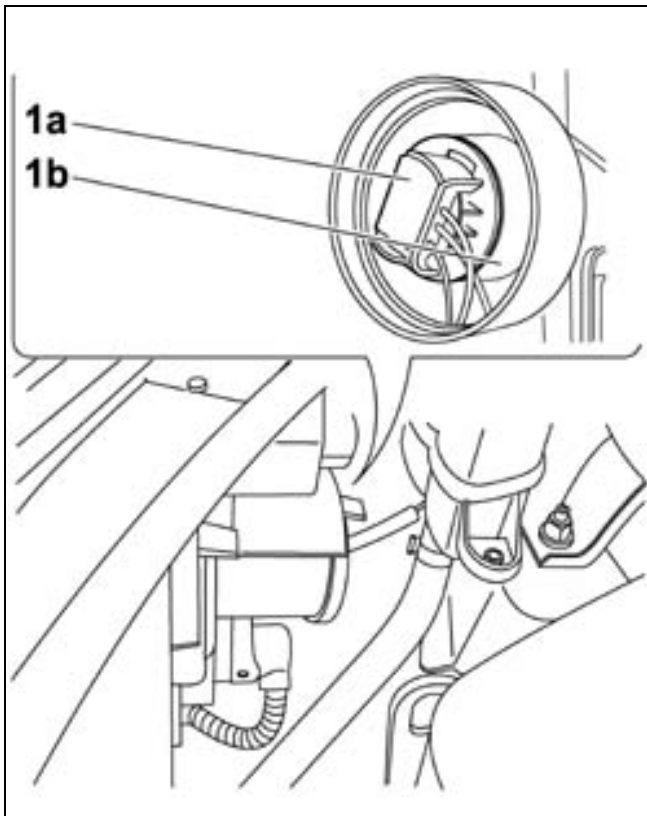

⬇️ Wiedereinbau ([Ausbau](#) ⬆️)

Lampe am elektrischen Anschluss anklemmen.

Elektrischen Anschluss in seinem Sitz an der Leuchte anbringen.

Schutzkappe an der Frontleuchte anbringen.

Kabel der Batterie anschließen.